

BETRIEBSEINRICHTUNGEN 2015/2
NEUHEITEN



WORKPLACE UP TO DATE

Modulares Regal System

DAS SCHUBLADENREGAL



... mehr Raum zum Arbeiten



bedrunka+hirth

BETRIEBSEINRICHTUNGEN

Modulares Regal System im Überblick

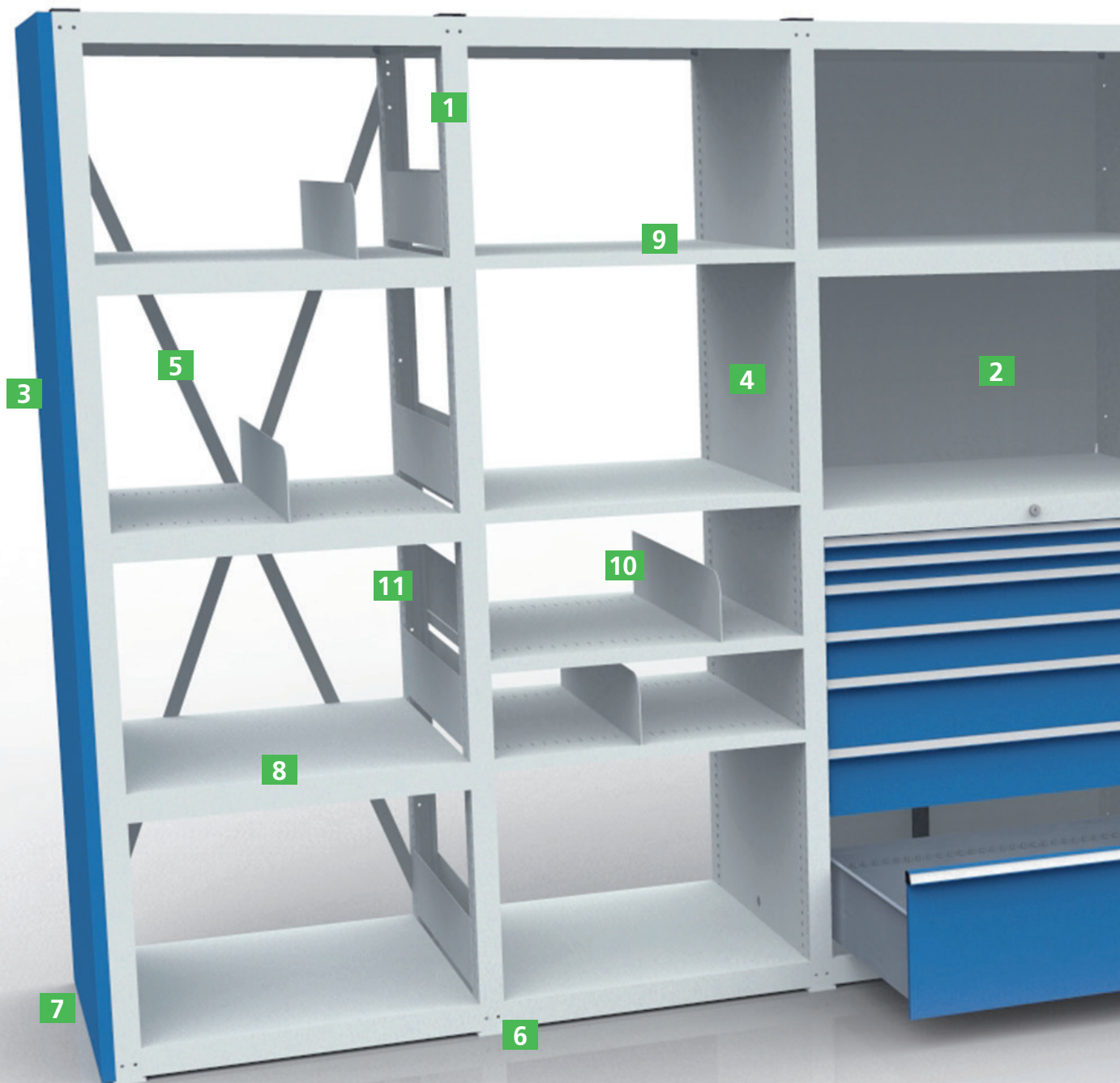

1 Tragrahmen	Seite 11	6 Niveaugleichplatte	Seite 13
2 Rückwand	Seite 11	7 Bodenverankerung	Seite 13
3 Seitenabschlusswand	Seite 12	8 Uni-Fachboden 500 kg	Seite 15
4 Zwischenwand	Seite 12	9 Fachboden 250 kg	Seite 15
5 Diagonalkreuz	Seite 13	10 Trennblech für Fachboden	Seite 15



11 Seitenblech	Seite 15	16 Halbfachboden CNC	Seite 32
12 Schubladen	Seite 17	17 CNC - Aufhängung	Seite 32
13 Vertikalauszüge	Seite 29	18 Flügeltüren	Seite 35
14 Halbfachboden/Vertikalauszug	Seite 30		
15 Lochwand	Seite 30		

DÜRFEN WIR VORSTELLEN ...

Das MRS - Modulares Regal System ermöglicht eine jederzeit flexible Raumgestaltung. Es können Schubladen, Regalböden, Vertikalauszüge, CNC-Lagersysteme und geschlossene Flügeltüren in einem Produkt optimal integriert werden. Das System bietet 3 unterschiedliche Höhen an.

Die Einzigartigkeit des Produkts ist die Individualität. Konfigurieren Sie sich Ihr Schubladenregal, wie Sie es benötigen. Unser umfangreiches Ausstattungs- und Zubehörprogramm bietet Ihnen eine Vielzahl konstruktiver Alternativen um unterschiedlichste Raumplanungen wirtschaftlich zu realisieren. Nachträglich lässt sich das Schubladenregal durch zusätzliche Module erweitern und ausbauen. Es verbindet die Vorteile eines Schubladenschrankes mit den Vorteilen eines Regals und schafft somit ein Produkt, welches durch optimale Raumausnutzung perfekt auf Ihr Unternehmen abgestimmt werden kann. Nutzen Sie das MRS nicht nur als Wandschrankregal, sondern auch als Raumteiler.

„Wir bieten unseren Kunden eine Rundum-Versorgung von der Planung bis zur Montage.“

Genauere Vorstellung von Ihrem Schubladenregal durch unsere Planungsprogramme

Mit der Bibliothek, in der all unsere Produkte für das Sketch up-Zeichenprogramm enthalten sind, bietet dieses Planungsprogramm neben dem pCon-Zeichenprogramm das ideale Entwurfswerkzeug für ein schnelles, effizientes, dreidimensionales Modellieren und Präsentieren. Kreativ und dynamisch werden in kürzester Zeit freie, flexible Entwürfe Ihrer Wünsche, Anordnungen, Größe und Farbauswahl umgesetzt.

Durch den Aufbau unserer umfangreichen Bibliothek sind wir in der Lage, Ihre Ideen und Vorschläge schnell und einfach in 3D zu visualisieren. Wir bieten eine professionelle Lösung, für die es keine Alternative gibt. Sie haben noch keine genaue Vorstellung, wie Ihr **Modulares Regal System** aussehen könnte? Wir zeigen es Ihnen gerne.



BELASTUNGEN:



UNI FACHBODEN



VERTIKALAUSZÜGE



FACHBODEN



SCHUBLADE VA 80 KG



SCHUBLADE VA 200 KG

1. RAHMEN UND WÄNDE

Wählen Sie die gewünschte Höhe und Breite Ihres Schubladenregals, sowie die Rückwand oder Diagonalkreuze zur Stabilisierung.



Seite 10

2. FACHBÖDEN UND TRENNBLECHE

Im 2. Schritt können Sie Ihre Böden und Unterteilungen auswählen.



Seite 14

3. SCHUBLADEN

Wählen Sie nun Ihre Schubladen und das Schubladeneinteilungsmaterial. Hier können Sie auch Ihre gewünschte Schließung für das Schubladenregal konfigurieren.

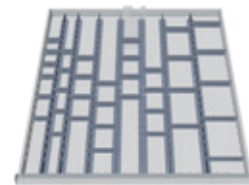

Seite 16

4. VERTIKALAUSZUG

Benötigen Sie Vertikalauszüge?
Wählen Sie hier die Größe Ihrer Vertikalauszüge.



Seite 28

5. ZUBEHÖR FÜR VERTIKALAUSZÜGE

Hier erhalten Sie Zubehör, wie Fachböden oder Lochwände für Vertikalauszüge. Geben Sie Ihrem MRS den letzten Schliff.

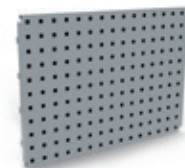

Seite 30

6. FLÜGELTÜREN

Fehlen Ihnen jetzt noch Flügeltüren? Diese finden Sie hier.



Seite 34

Individuelle Lösungen

MRS – Das Modulare Raum System ist in Endlosbauweise konzipiert.

Erweitern Sie jederzeit Ihre Einrichtungswünsche. Falls es einmal nicht genau passen sollte, bieten wir Ihnen hierfür unsere Wandabschlüsse als individuelle Lösung an. Kontaktieren Sie uns!

Durch eine hervorragende Verarbeitungs- und Materialqualität ist das MRS eine langfristige Investition für Ihr Unternehmen.

- Gutes Preis-/Leistungsverhältnis
- Kurze Lieferzeiten
- Einfache Montage
- Hohe Flexibilität
- Hohe Qualität
- Volle Organisierbarkeit
- Perfekte Detaillösungen
- Verschiedene Farben

Bemaßung in mm

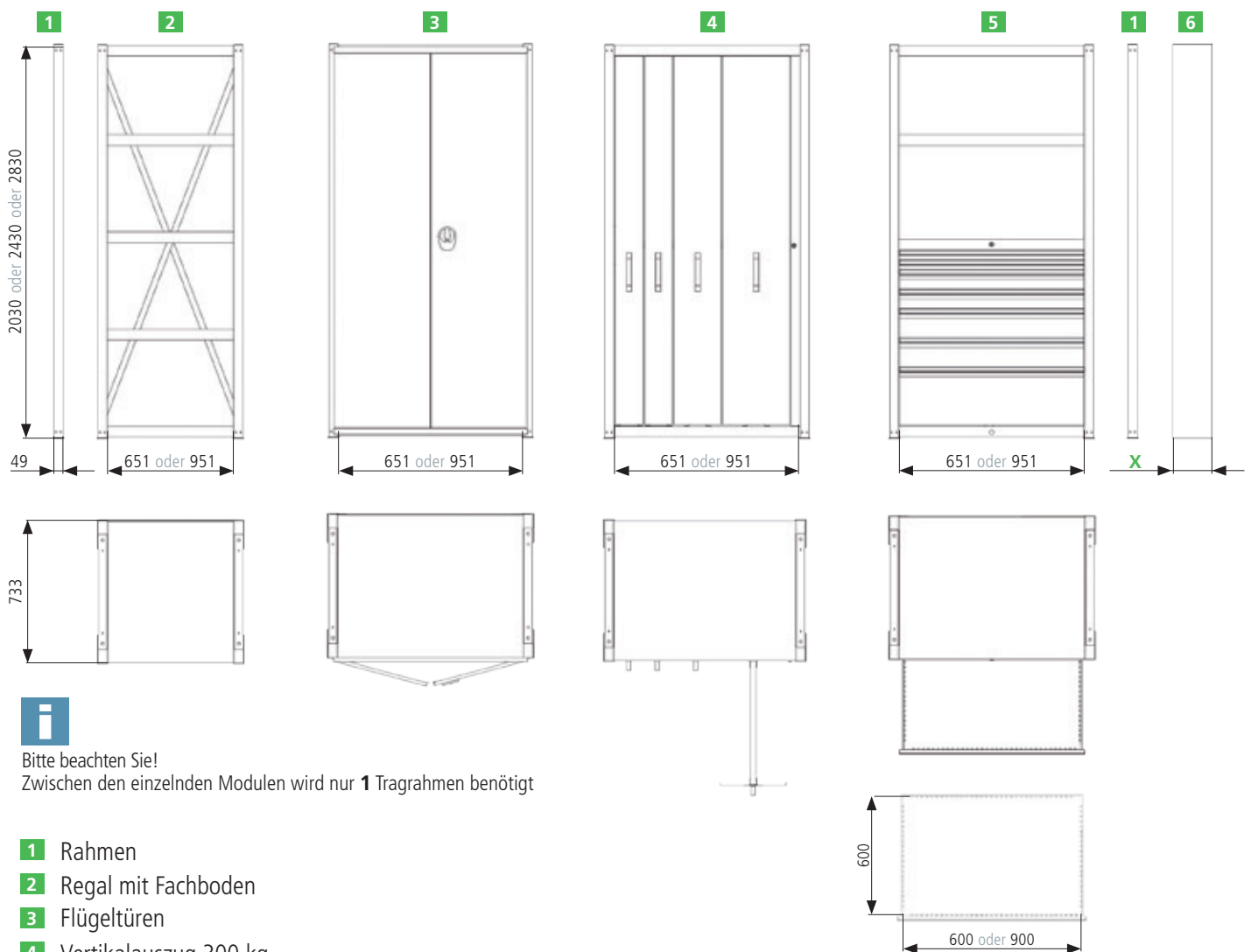

Bitte beachten Sie!
Zwischen den einzelnen Modulen wird nur **1** Tragrahmen benötigt

- 1** Rahmen
- 2** Regal mit Fachboden
- 3** Flügeltüren
- 4** Vertikalauszug 300 kg
- 5** Schubladen VA 80kg, VA 200 kg
- 6** Wandabschluss



REGALLÄNGE = Rahmenanzahl x 49 mm + Nutzbreiten. Bei Seitenabschlusswänden müssen pro Wand 25 mm hinzu gerechnet werden.

WANDABSCHLUSS X = Wandlänge - **REGALLÄNGE**

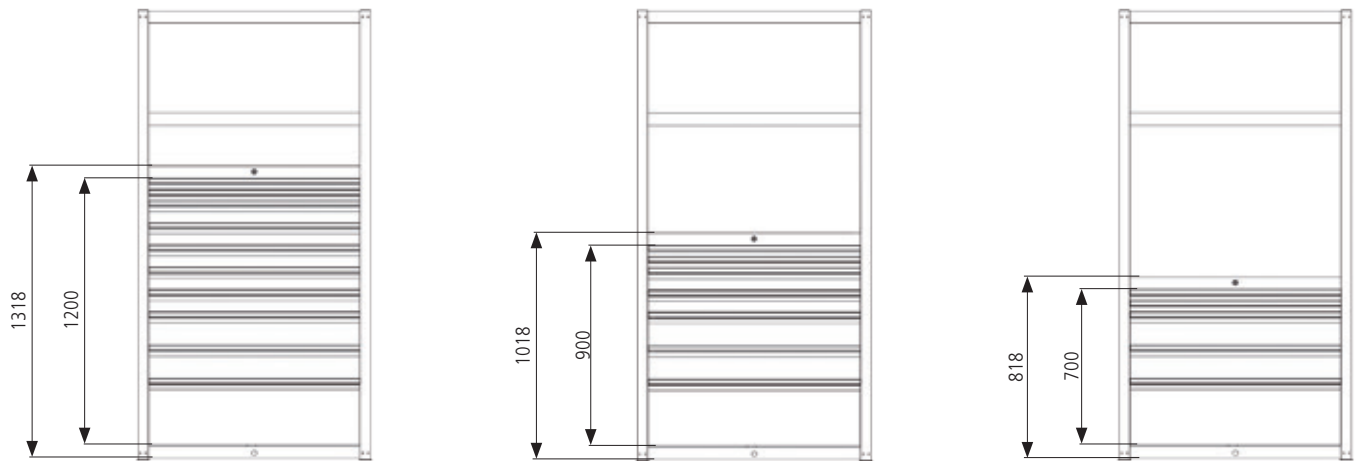

Bitte beachten Sie!
Die Nutzhöhe 1200, 900 oder 700 entspricht der Gesamtanzahl der Blendenhöhe.

BEISPIEL:

- Nutzhöhe 1200 → 12 x 100 mm Blendenhöhe = 1200 mm Gesamthöhe der Blenden
- Nutzhöhe 900 → 9 x 100 mm Blendenhöhe = 900 mm Gesamthöhe der Blenden
- Nutzhöhe 700 → 7 x 100 mm Blendenhöhe = 700 mm Gesamthöhe der Blenden

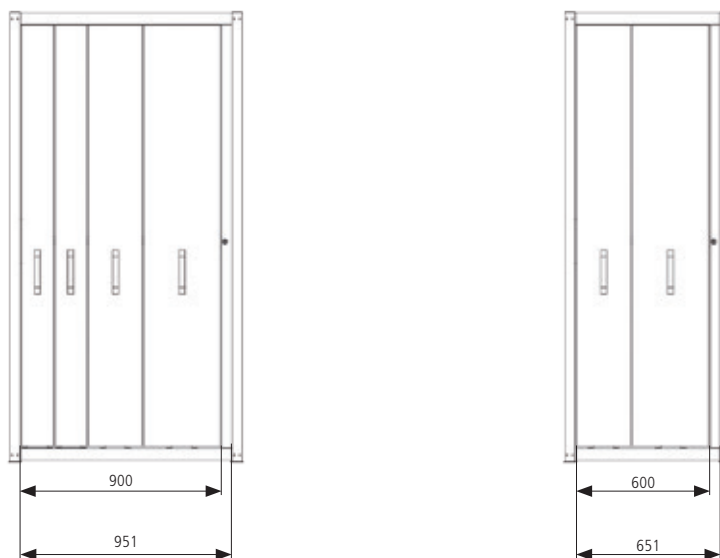

Bitte beachten Sie!
Die Nutzbreite 900 oder 600 entspricht der Gesamtanzahl der Blendenbreite.

BEISPIEL:

- Nutzbreite 900 → 3 x 300 mm Blendenbreite = 900 mm Gesamtbreite der Blenden
- Nutzhöhe 600 → 3 x 200 mm Blendenbreite = 600 mm Gesamtbreite der Blenden

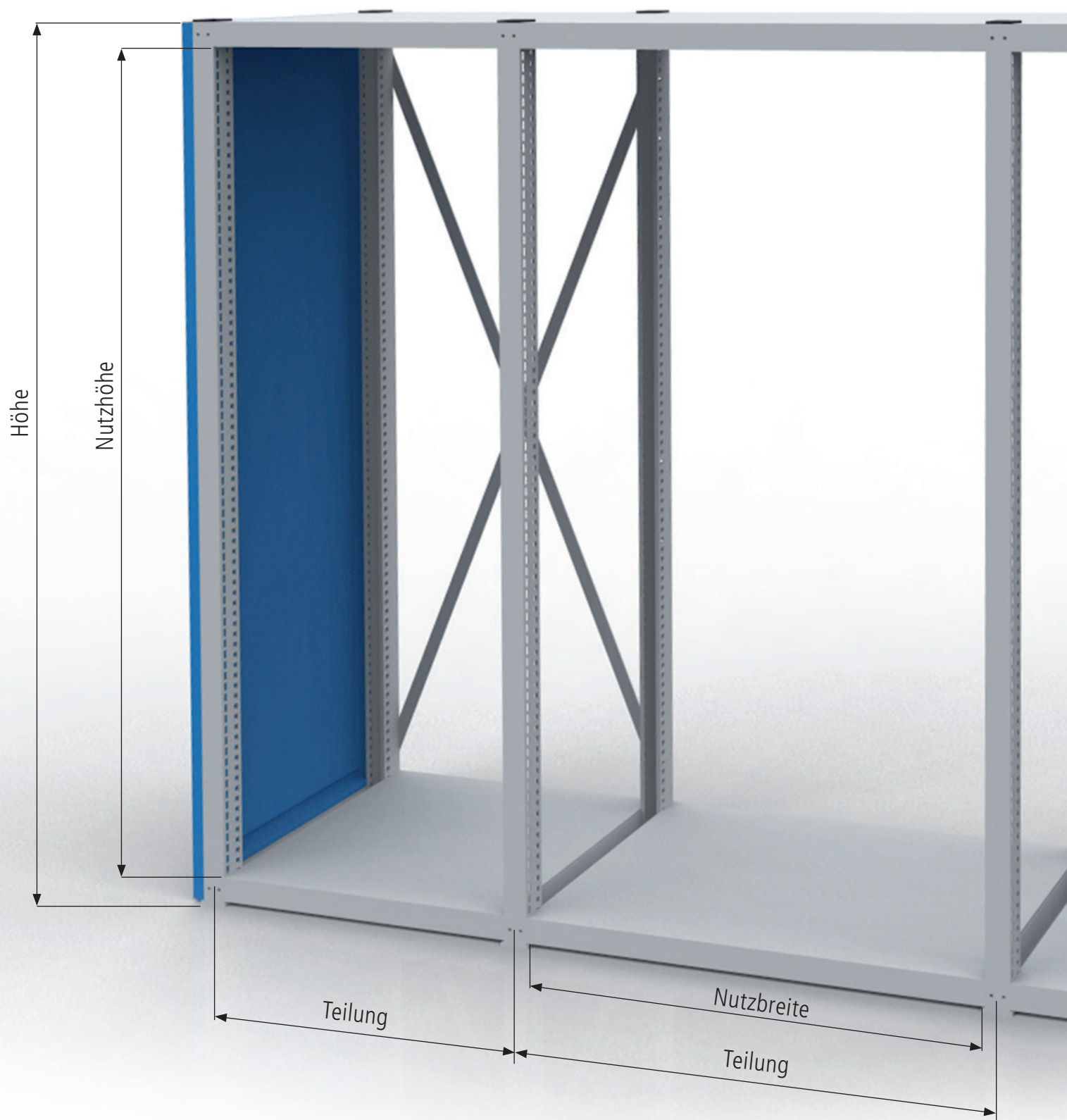

HÖHE DES MODULS

Höhe in mm	Nutzhöhe in mm
2030	1906
2430	2306
2830	2706

BREITE DES MODULS

Teilung	Nutzbreite in mm	Tiefe in mm
700	651	733
1000	951	733

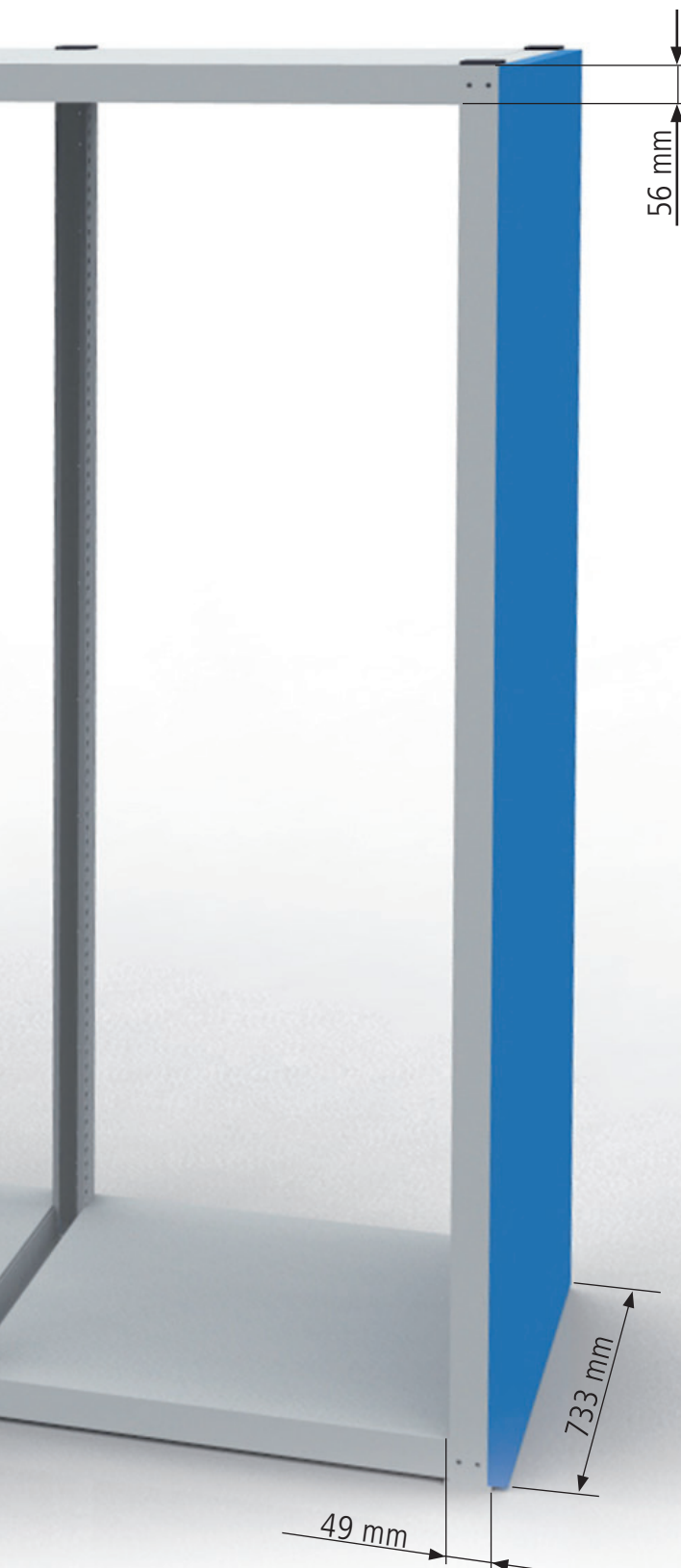

Standardfarben

Das Modulare Regal System verfügt über eine umweltfreundliche Pulverbeschichtung. Hier sehen Sie unsere 11 Standardfarben. Bei Zweifarbenlackierung gibt die erste Farbe die Rahmen an, die zweite Farbe die Fronten oder Türen.

RAL 1023 - Verkehrsgelb

RAL 3003 - Rubinrot

RAL 3020 - Verkehrsrot

RAL 5010 - Enzianblau

RAL 5012 - Lichtblau

RAL 5013 - Kobaltblau

RAL 6011 - Resedagrün

RAL 7016 - Anthrazitgrau

RAL 7035 - Lichtgrau

RAL 7040 - Fenstergrau

RAL 9005 - Tiefschwarz

SCHUBLADEN NUTZMASSE

Teilung	Innenmaß in mm	Raster
700	600 x 600	R 24-24
1000	900 x 600	R 36-24

1. RAHMEN UND WÄNDE



Wählen Sie die gewünschte **Höhe** und **Breite** des Regals. Für die Nutzbreite können Sie zwischen zwei Breiten wählen. Zum einen die Nutzbreite **651 mm oder 951 mm**.

Der Tragrahmen mit beidseitiger Lochteilung dient dem Einhängen von Bodenträgern und Schubladenschienen. Um eine stabilisierende Wirkung zu erzielen wird eine Rückwand aus hochwertigem Stahlblech verschraubt. Sie können zur Längsstabilisierung anstatt einer Rückwand auch Diagonalkreuze verwenden. Eine weitere Auswahl haben Sie mit Seitenabschlusswänden und Zwischenwänden. Diese können Sie beliebig einsetzen.



TRAGRAHMEN

- Aus hochwertigem Stahlblech
- Träger mit beidseitiger Locheinteilung
- Abstand der Löcher beträgt 25 mm
- Zum Einhängen der Bodenträger und Schubladenschienen

Art.-Nr.	Maße in mm (B x T x H)	Preis in €
SRTR200	49 x 733 x 2030	141,00
SRTR240	49 x 733 x 2430	168,00
SRTR280	49 x 733 x 2830	190,00

RÜCKWAND

- Aus hochwertigem Stahlblech in zwei Teilen
- Rückwand hat stabilisierende Wirkung
- Verhindert das Durchgreifen zu anderen Regalelementen

Art.-Nr.	Maße in mm (B x H)	Anzahl der Teile	Preis in €
SRRW070/20	725 x 2003	2 x 1007	81,00
SRRW070/24	725 x 2403	1 x 1007, 1 x 1407	99,00
SRRW070/28	725 x 2803	1 x 1007, 1 x 1807	115,00

SRRW100/20	1025 x 2003	2 x 1007	95,00
SRRW100/24	1025 x 2403	1 x 1007, 1 x 1407	112,00
SRRW100/28	1025 x 2803	1 x 1007, 1 x 1807	148,00

1



SEITENABSCHLUSSWAND

- Aus hochwertigem Stahlblech
- Zur seitlichen Abdeckung der Regale
- Zum Einhängen mit Bodenträgern in die Regalrahmen

Art.-Nr.	Maße in mm (B x T x H)	Preis in €
SRSAW200	25 x 733 x 2018	94,00
SRSAW240	25 x 733 x 2418	108,00
SRSAW280	25 x 733 x 2818	134,00

ZWISCHENWAND

- Aus hochwertigem Stahlblech
- Zum Einhängen in die Tragrahmen
- Diebstahlschutz
- Auch verwendbar beim Einbau von Vorsatztüren

Art.-Nr.	Maße in mm (B x T x H)	Preis in €
SRZW200	18 x 591 x 1928	91,00
SRZW240	18 x 591 x 2328	122,00
SRZW280	18 x 591 x 2728	144,00

DIAGONALKREUZ

- Zur Längsstabilisierung anstatt einer Rückwand
- Für das 1. und 4. Feld ist ein Diagonalkreuz oder eine Rückwand erforderlich
- Einheitsgröße für alle angebotenen Höhen und Breiten

Art.-Nr.	Maße in mm (B x T x H)	Preis in €
SRDK	728 x 4 x 1870	22,00

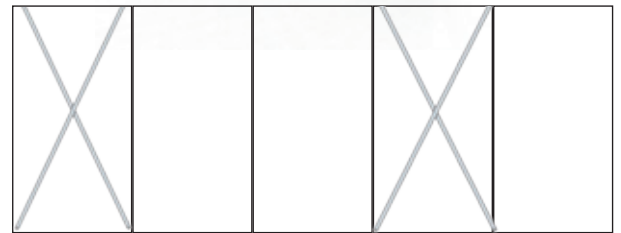
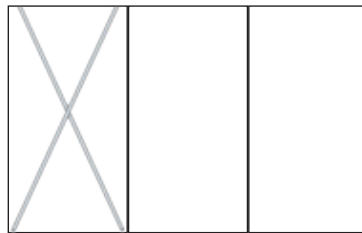
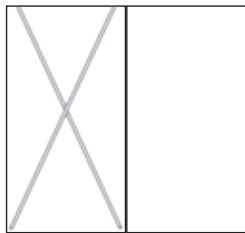

Beispiele zur Anordnung der Diagonalkreuze/Rückwände



NIVEAU AUSGLEICHSPLATTE

- Ermöglicht auch auf unebenem Boden eine genaue Ausrichtung

Art.-Nr.	Maße in mm (B x T x H)	Preis in €
SRNAP1	60 x 150 x 1	2,00
SRNAP2	60 x 150 x 2	2,50
SRNAP4	60 x 150 x 4	2,50



BODENVERANKERUNG

- Zur Verankerung der Schubladenregale

Art.-Nr.	Maße in mm (Ø x H)	Preis in €
SRBV	Ø 12 x 110	3,50

2. FACHBÖDEN UND TRENNBLECHE



Im 2. Schritt können Sie Ihre Fachböden und Unterteilungen aus hochwertigem Stahlblech auswählen. Uni-Fachböden werden als Deckel und Boden des Schubladenregals verwendet. Diese sind glatt oder geschlitzt verfügbar und haben eine Tragkraft von bis zu 500 kg. Normale Fachböden erhalten Sie mit einer Tragkraft bis zu 250 kg. Seitenbleche dienen dem seitlichen Abschluss von Zwischenräumen. Zur Unterteilung der Fachböden finden Sie spezielle Trennbleche.

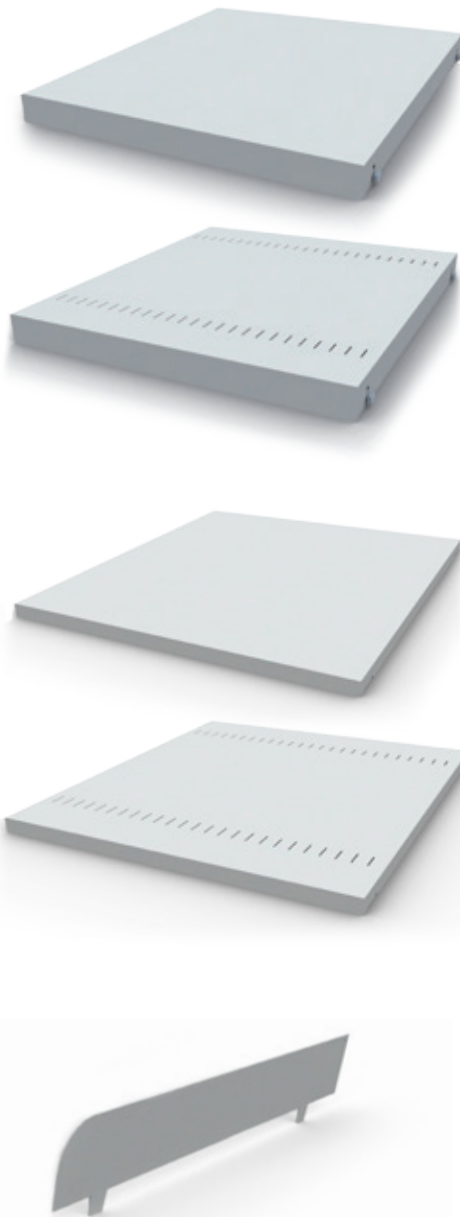

FACHBÖDEN

Uni-Fachboden glatt

- Dieser Fachboden wird als Boden und Deckel in die Tragrahmen geschraubt
- Zusätzlich kann man diesen auch zwischen den Tragrahmen als Schwerlastfachboden einsetzen



Art.-Nr.	Maße in mm (B x T x H)	Preis in €
SRUNFBGL070	651 x 731 x 56	58,00
SRUNFBGL100	951 x 731 x 56	72,00

Uni-Fachboden geschlitzt

- Dieser Fachboden wird als Boden und Deckel in die Tragrahmen geschraubt
- Zusätzlich kann man diesen auch zwischen den Tragrahmen als Schwerlastfachboden einsetzen
- Die Schlitzte dienen der Anbringung von Trennbleche



Art.-Nr.	Maße in mm (B x T x H)	Preis in €
SRUNFBGE070	651 x 731 x 56	64,00
SRUNFBGE100	951 x 731 x 56	78,00

Fachboden glatt

- Wird als Zwischenboden in die Tragrahmen gesteckt



Art.-Nr.	Maße in mm (B x T x H)	Preis in €
SRFBGL070	651 x 731 x 25	56,00
SRFBGL100	951 x 731 x 25	60,00

Fachboden geschlitzt

- Wird als Zwischenboden in die Tragrahmen gesteckt
- Die Schlitzte dienen der Anbringung von Trennbleche



Art.-Nr.	Maße in mm (B x T x H)	Preis in €
SRFBGE070	651 x 731 x 25	68,00
SRFBGE100	951 x 731 x 25	82,00

TRENNBLECH FÜR FACHBÖDEN

- Zur Unterteilung der geschlitzten Böden

Art.-Nr.	Maße in mm (T x H)	Preis in €
SRFBTB095	700 x 95	9,00
SRFBTB145	700 x 145	11,50
SRFBTB195	700 x 195	13,50

SEITENBLECH

- Für die seitliche Begrenzung
- Verhindert das seitliche Herunterfallen von Werkzeug / Material

Art.-Nr.	Maße in mm (T x H)	Preis in €
SRSB095	614 x 95	12,50
SRSB145	614 x 145	14,00
SRSB195	614 x 195	16,00



3. SCHUBLADEN



Im nächsten Schritt haben Sie die Möglichkeit die Schubladen und das Schubladeneinteilungsmaterial auf Ihre Bedürfnisse abzustimmen. Außerdem können Sie verschiedene Schließsysteme einbauen. Wählen Sie auch die Varianten für Ihren CNC-Bereich.



Bitte beachten Sie!

Die Nutzhöhe 1200, 900 oder 700 entspricht der Gesamtanzahl der Blendenhöhe.

BEISPIEL:

Nutzhöhe 1200 → 12 x 100 mm Blendenhöhe = 1200 mm Gesamthöhe der Blenden

Nutzhöhe 900 → 9 x 100 mm Blendenhöhe = 900 mm Gesamthöhe der Blenden

Nutzhöhe 700 → 7 x 100 mm Blendenhöhe = 700 mm Gesamthöhe der Blenden



TRAGBODENSATZ MIT ZYLINDERSCHLOSS FÜR SCHUBLADEN

- Standardschließung ist ein Zylinderschloss
- In den Deckel lassen sich verschiedene Schließungen einbauen

Art.-Nr.	Maße in mm (B x T x H)	Nutzhöhe für Schubladen H	Raster	Preis in €
SRSTS070/080	651 x 731 x 818	700	24-24	154,00
SRSTS070/100	651 x 731 x 1018	900	24-24	158,00
SRSTS070/130	651 x 731 x 1318	1200	24-24	164,00
SRSTS100/080	951 x 731 x 818	700	36-24	175,00
SRSTS100/100	951 x 731 x 1018	900	36-24	169,00
SRSTS100/130	951 x 731 x 1318	1200	36-24	182,00



Beim Einsatz von Schubladen ist eine Rückwand zwingend notwendig. Zwischenwände oder Abschlusseitenwände sind aufgrund der Schließung wichtig, damit ein Diebstahlschutz gewährleistet ist.

3

Selbsterklärend und leicht zu programmieren

- Einfaches Anlernen und Löschen von Benutzern mittels Mastercode / Masterkarte

Hohe Benutzerfreundlichkeit

- Frei wählbarer User-Code 4-12-stellig, Beispiel:
Aufwecken mit #-Taste, Codeeingabe „1234“, Bestätigen mit #-Taste, Zylinder öffnet, Knauf drehen, fertig!
- Notöffnung über Mastercode / Masterkarte

Perfekte Einbindung in Ihre RFID-Zutrittskontrolle (HF) möglich

- Verwenden Sie Ihre Karten, Tags oder Armbänder mit HF-RFID (Mifare, I-Code), so lassen sich diese verwenden
- Keine zusätzlichen Schlüssel oder Karten nötig

Wegfall der Schlüsselverwaltung

- Nie mehr verlorene Schlüssel
- Nie mehr abgebrochene Schlüssel
- Nie mehr Schlüssel nachmachen
- Keine zusätzliche Verwaltung

Umstellung spart!

- Die Branche hat errechnet, dass für das Tauschen von Schlüsseln oder Schloss im Schnitt 34,00EUR pro Schrank über die Jahre ausgegeben werden
- Eine Umstellung auf Pincode oder RFID-Technik spart so Folgekosten

Einfache Nachrüstung und Montage

- 1-2-3-fertig! Mit 3 einfachen Bohrungen ist jeder Schrank kinderleicht umzurüsten
- Der Elektronische Schließzylinder passt in unsere Industriezylinderlochung, das macht aufwendige Ausschnitte und Eingriffe in das Gehäuse überflüssig

Lange Lebensdauer ohne Batteriewechsel

- Standard-Batterie oder Akku-Betrieb mit 3 AAA Zellen
- Geringer Energieverbrauch gewährleistet eine Lebensdauer von 2 Jahren bei 10 Zyklen pro Tag
- Niedriger Ladestand wird rechtzeitig optisch und akustisch angezeigt
- Einsatz von Akkus ist ebenfalls möglich

Notöffnung und Akku-Aufladung über einfache Mini-USB

Notbestromung

- Ist die Batterie doch entladen oder müssen die Akkus geladen werden, ist dies über handelsübliche 5V-Micro-USB-Ladegeräte über das Netz oder auch 12V möglich (Smartphone, PC, etc.)



USB-Aufladung (Akku) oder Notbestromung (Batterie):

1. Schließen Sie ein 5V-Micro-USB-Kabel an, welches Sie mit Smartphone, Netz oder 12-V-Socket verbinden
2. Öffnen Sie nun mit Master/User-Code oder -Karte

Art.-Nr.	Preis in €
ML32USB	45,00



▪ RFID Karte

Art.-Nr.	Preis in €
ML32RIFDK	8,80



▪ Chip

Art.-Nr.	Preis in €
ML32CHIP	8,80

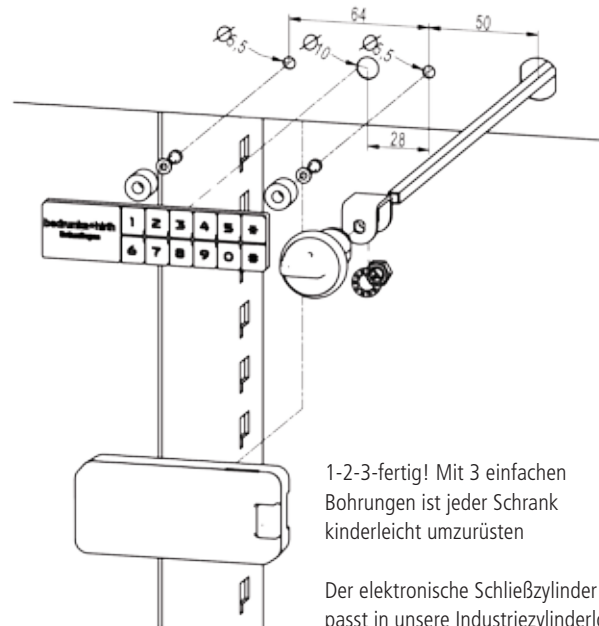
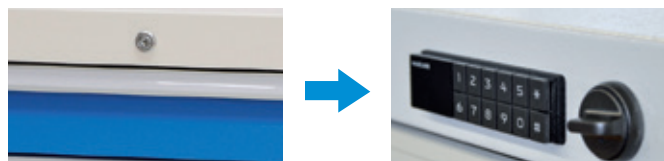

1-2-3-fertig! Mit 3 einfachen Bohrungen ist jeder Schrank kinderleicht umzurüsten

Der elektronische Schließzylinder passt in unsere Industriezylinderlochung, das macht aufwendige Ausschnitte und Eingriffe in das Gehäuse überflüssig



Mehr Informationen finden Sie im Prospekt „E-Schloss-System“

E-Schloss



Vorteile

- Hohe Benutzerfreundlichkeit
- Frei wählbarer User-Code 4-12-stellig
- Einfache Benutzerverwaltung
- Lern-/Lösch-System mittels Mastercode
- Mastercode Notöffnung
- Einfache Codeumstellung
- Spritzwasserschutz
- Extrem geringer Energieverbrauch
- Vertikale und horizontale Einbaulage
- Rechte oder linke Ausführung wählbar
- Einfache Montage
- Gesichertes Batteriefach

- **Elektronisches Bedienpanel 0-9(ABS)**
- **Elektromechanischer Knauf (Zn-Dr-lackiert)**
- **Batteriepack (3xAAA Alkaline)**
- **Master-/Usercode (4-12-stellig)**



Art.-Nr.	Menge (Stück)	Aufpreis in €
ML32HPVH1	1	52,00

RFID Schloss



Vorteile

- Mit einer Master-Karte können bis zu 20 User verwaltet werden
- Hohe Benutzerfreundlichkeit
- 13,56 Mhz-Standard Mifare
- Einfache Einbindung in bestehende RFID's
- Einfache Benutzerverwaltung
- Lern-/Lösch-System mittels Master-Karte
- Master-Karte Notöffnung
- Spritzwasserschutz
- Extrem geringer Energieverbrauch
- Vertikale und horizontale Einbaulage
- Einfache Montage
- Gesichertes Batteriefach

- **RFID-Empfangsmodul(ABS)**
- **Elektromechanischer Knauf (Zn-Dr-lackiert)**
- **Batteriepack (3xAAA Alkaline)**
- **Master-/Userkarte (13,56MHz-Standard)**



Art.-Nr.	Menge (Stück)	Aufpreis in €
ML32HRVH	1	98,00

3

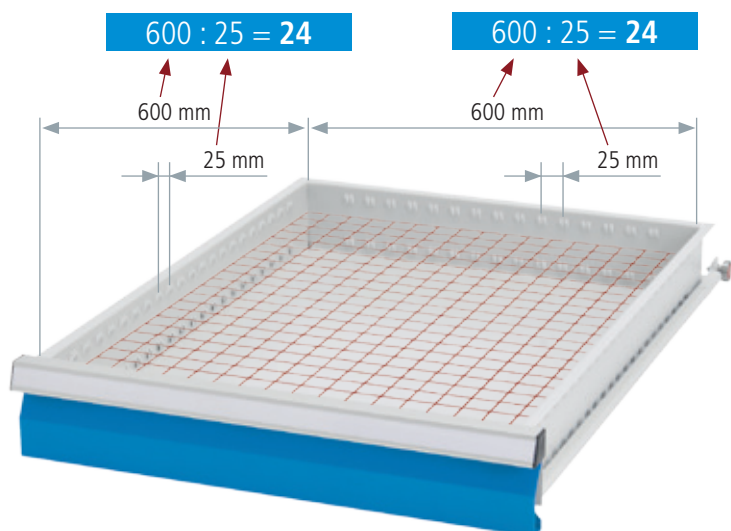

BREITE 600 X 600 MIT VOLLAUSZUG 100 % - 80 KG



Art.-Nr.	Blendenhöhe	Mantelhöhe	Nutzhöhe	Belastung	Preis in €
60.070.050V8	50	28	30	80 kg	99,00
60.070.075V8	75	56	58	80 kg	102,00
60.070.100V8	100	81	83	80 kg	104,00
60.070.125V8	125	81	108	80 kg	110,00
60.070.150V8	150	131	133	80 kg	114,00
60.070.175V8	175	131	158	80 kg	117,00
60.070.200V8	200	181	183	80 kg	119,00
60.070.250V8	250	181	233	80 kg	123,00
60.070.300V8	300	181	283	80 kg	130,00

BREITE 600 X 600 MIT VOLLAUSZUG 100 % - 200 KG



Art.-Nr.	Blendenhöhe	Mantelhöhe	Nutzhöhe	Belastung	Preis in €
60.070.075VA	75	56	58	200 kg	112,00
60.070.100VA	100	81	83	200 kg	114,00
60.070.125VA	125	81	108	200 kg	120,00
60.070.150VA	150	131	133	200 kg	124,00
60.070.175VA	175	131	158	200 kg	127,00
60.070.200VA	200	181	183	200 kg	129,00
60.070.250VA	250	181	233	200 kg	137,00
60.070.300VA	300	181	283	200 kg	143,00

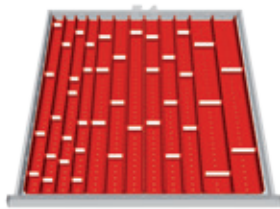

- 4 x MP mit 4 Mulden
- 8 x MP mit 3 Mulden
- 4 x MP mit 2 Mulden
- 18 x Stw für 4 Mulden
- 17 x Stw für 3 Mulden
- 5 x Stw für 2 Mulden

Art.-Nr.	Blendenhöhe in mm	Preis in €
130	50/75	72,15

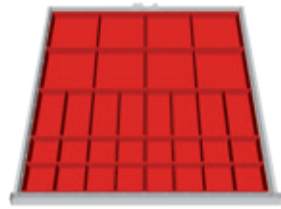

- 8 x KTK 150 x 150 mm
- 8 x KTK 75 x 150 mm
- 16 x KTK 75 x 75 mm

Art.-Nr.	Blendenhöhe in mm	Preis in €
132BLH50	50	54,00
132BLH75	75	58,40
132BLH100	100	64,00

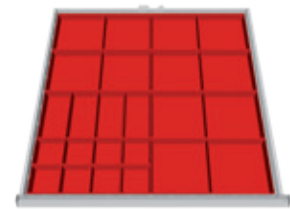

- 12 x KTK 150 x 150 mm
- 4 x KTK 75 x 150 mm
- 8 x KTK 75 x 75 mm

Art.-Nr.	Blendenhöhe in mm	Preis in €
134BLH50	50	44,20
134BLH75	75	47,20
134BLH100	100	52,00

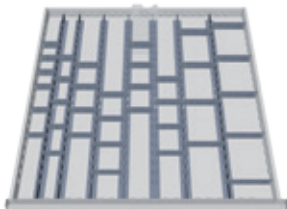

- 7 x MF 600 mm
- 11 x TW 50 mm
- 16 x TW 75 mm
- 9 x TW 100 mm

Art.-Nr.	Blendenhöhe in mm	Preis in €
131BLH50	50	93,10
131BLH75	75	104,60
131BLH100	100/125	109,30
131BLH150	150/175	123,30



- 5 x MF 600 mm
- 15 x TW 75 mm
- 4 x TW 100 mm
- 3 x TW 200 mm

Art.-Nr.	Blendenhöhe in mm	Preis in €
133BLH50	50	65,40
133BLH75	75	73,80
133BLH100	100/125	77,20
133BLH150	150/175	87,10
133BLH200	200/300	112,30

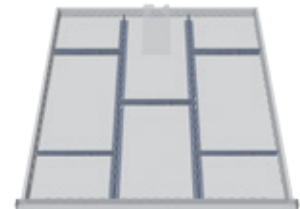

- 2 x MF 600 mm
- 5 x TW 200 mm

Art.-Nr.	Blendenhöhe in mm	Preis in €
135BLH50	50	25,30
135BLH75	75	28,20
135BLH100	100/125	29,20
135BLH150	150/175	32,70
135BLH200	200/300	42,00

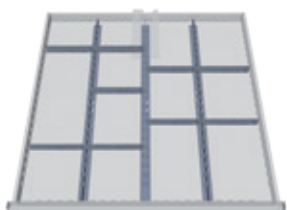

- 3 x MF 600 mm
- 9 x TW 150 mm

Art.-Nr.	Blendenhöhe in mm	Preis in €
136BLH50	50	36,00
136BLH75	75	40,10
136BLH100	100/125	41,60
136BLH150	150/175	46,95
136BLH200	200/300	64,20

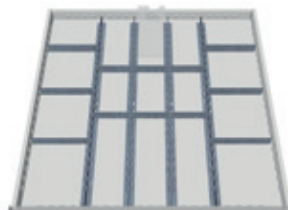

- 4 x MF 600 mm
- 6 x TW 100 mm
- 6 x TW 150 mm

Art.-Nr.	Blendenhöhe in mm	Preis in €
148BLH50	50	46,80
148BLH75	75	51,60
148BLH100	100/125	53,90
148BLH150	150/175	61,40
148BLH200	200/300	82,60



- 5 x MF 600 mm
- 18 x TW 100 mm

Art.-Nr.	Blendenhöhe in mm	Preis in €
149BLH50	50	61,50
149BLH75	75	66,60
149BLH100	100/125	70,00
149BLH150	150/175	80,20
149BLH200	200/300	104,90

MF = Mittelfachschiene, TW = Trennwand, KTK = Kleinteilekasten, MP = Muldenplatte, Stw = Steckwand

Schubladen

Schubladenrahmen für Schubladen R 24-24

R 24-24

3

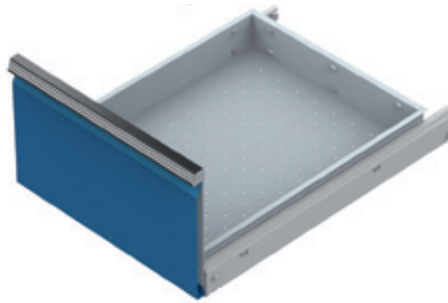

SCHUBLADEN CNC

Breite 600 x 600 mit Vollauszug 100 % - 200 kg



Art.-Nr.	Blendenhöhe	Mantelhöhe	Nutzhöhe	Belastung	Preis in €
60.070.300VA CNC	300	81	283	200 kg	140,00
60.070.400VA CNC	400	81	383	200 kg	153,00

STATISCHE VARIANTE | BREITE 600 – SCHUBLADENRAHMEN

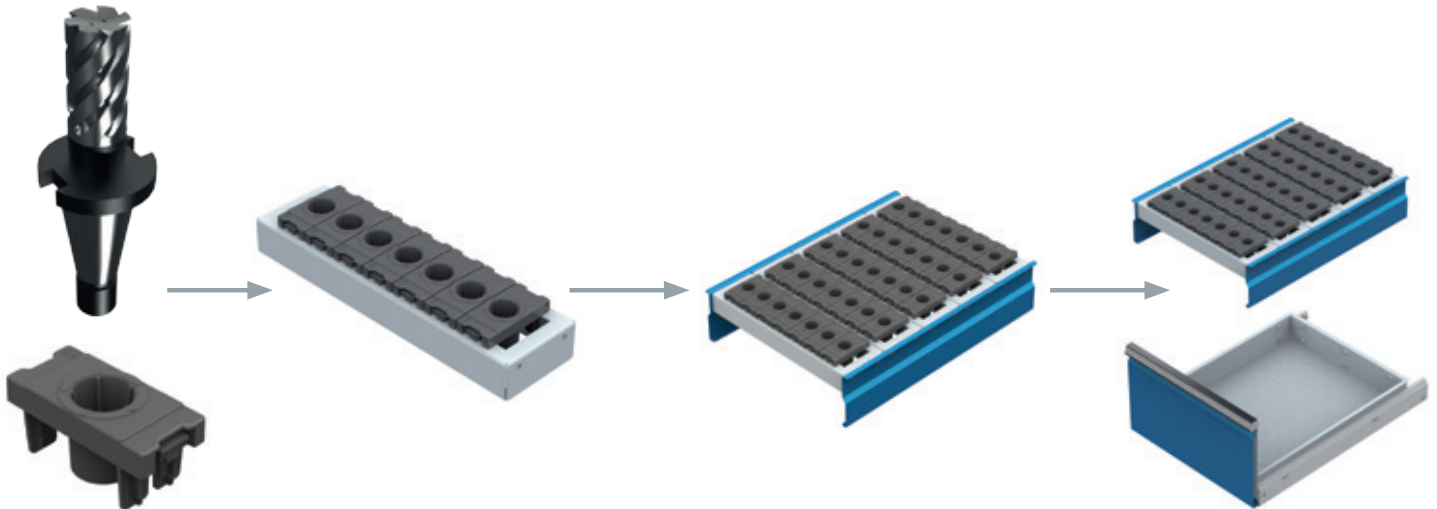

Hinweis:
CNC-Zubehör
ab Seite 36-37

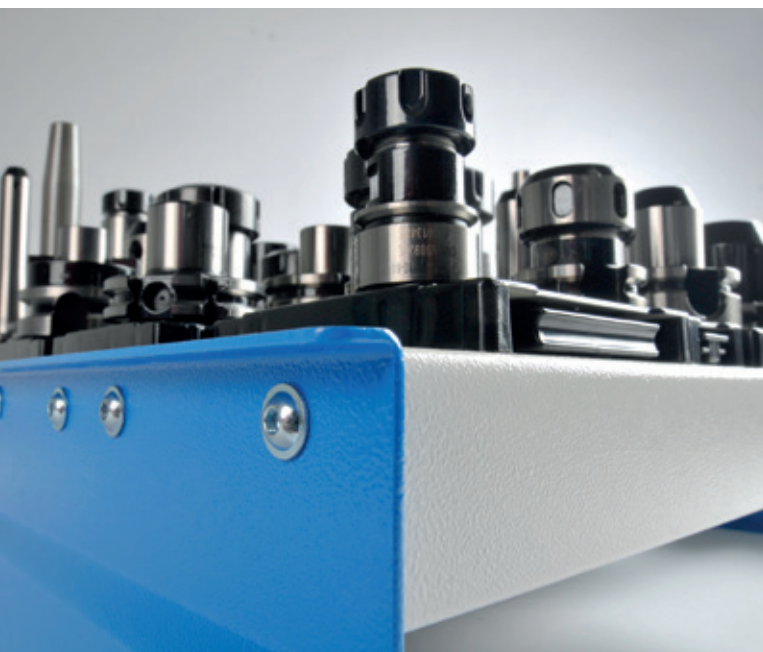

CNC-Schubladenrahmen SR 600 für Schrank R 24-24

Art.-Nr.	Maße in mm (BxTxH)	CNC	CNC	CNC	Preis in €
		E1	E2	E3	
02.8707.500	600 x 600 x 130	50*	35*	25*	92,50

*Anzahl der möglichen Einsätze für die Größen E1, E2, E3

FLEXIBLE VARIANTE | BREITE 600 – EINZELTRÄGER

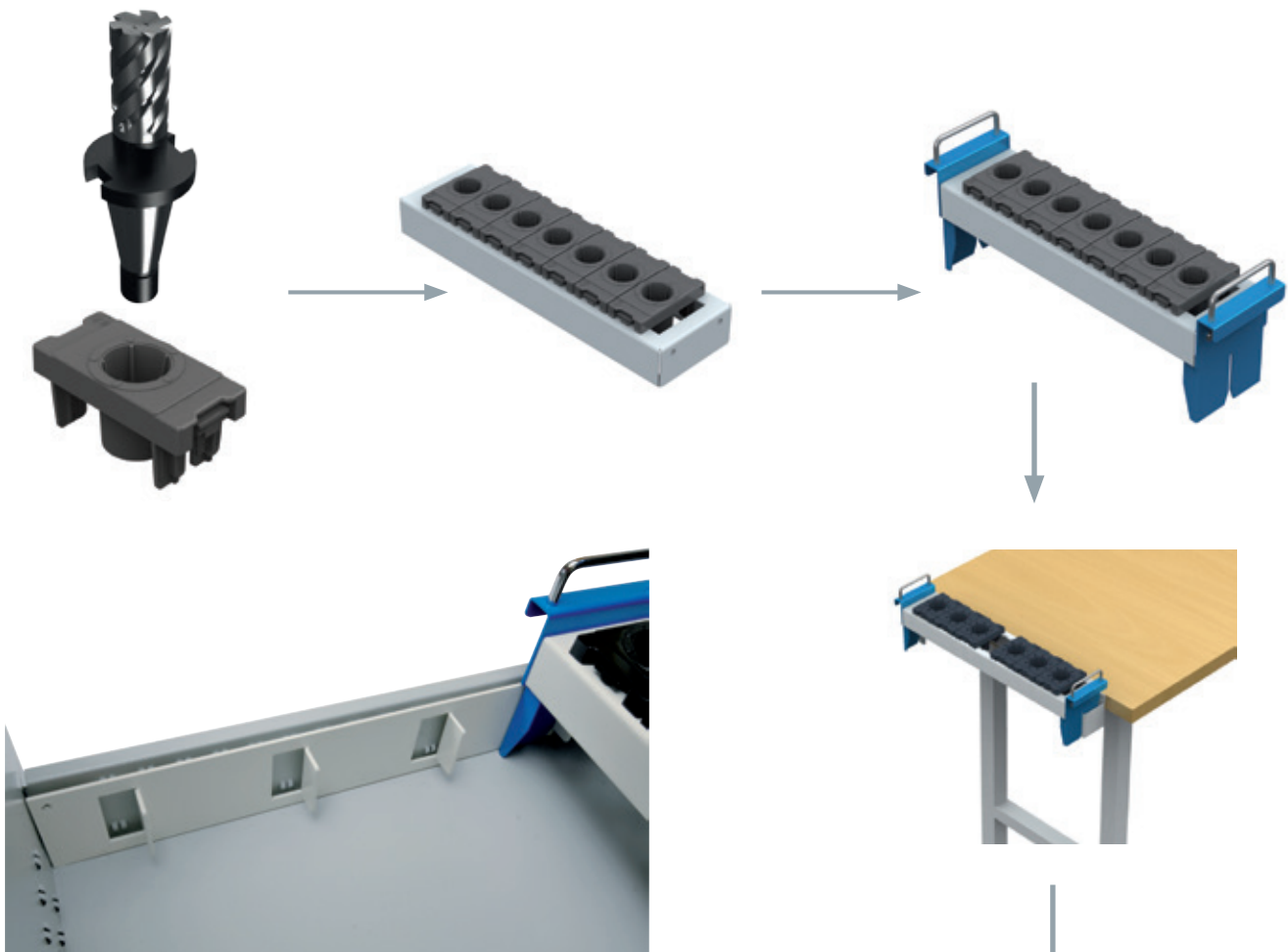

Einhängeschiene für CNC-Werkzeugaufnahmeträger (WAT)

- Für alle Schubladen Tiefe 600 mm

Art.-Nr.	Maße in mm (BxTxH)	Preis in €
02.33.87.60	600 x 25 x 75	14,70



5 Einzelträger passen in eine Schublade

**CNC-Werkzeugaufnahmeträger (WAT), 600
für Schrank R 24-24**

Art.-Nr.	Maße in mm (BxTxH)	CNC	CNC	CNC	Preis in €
		E1	E2	E3	
02.8707.100	620 x 120 x 180	10*	7*	5*	68,50

*Anzahl der möglichen Einsätze für die Größen E1, E2, E3

3

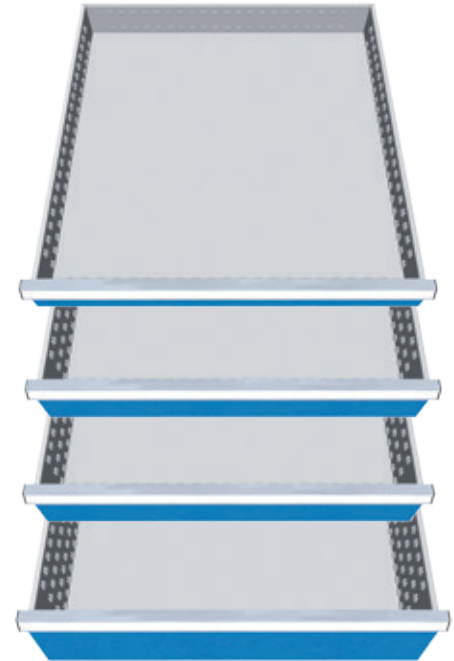
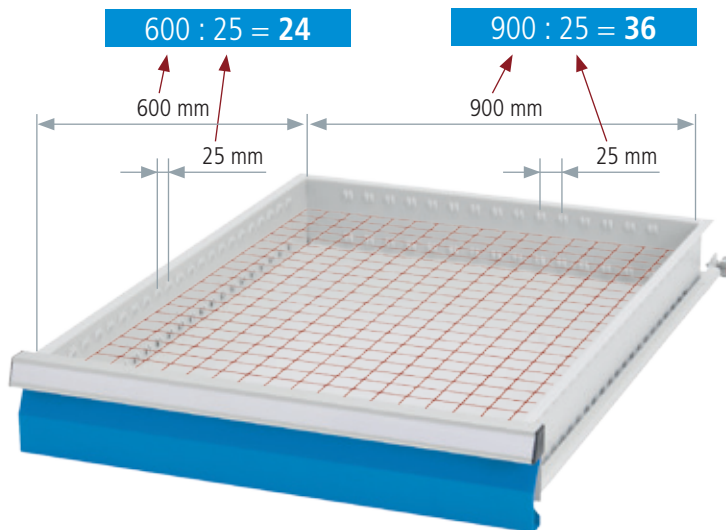

BREITE 900 X 600 MIT VOLLAUSZUG 100 % - 80 KG



Art.-Nr.	Blendenhöhe	Mantelhöhe	Nutzhöhe	Belastung	Preis in €
60.100.050V8	50	28	30	80 kg	114,00
60.100.075V8	75	56	58	80 kg	116,00
60.100.100V8	100	81	83	80 kg	118,00
60.100.125V8	125	81	108	80 kg	120,00
60.100.150V8	150	131	133	80 kg	122,00
60.100.175V8	175	131	158	80 kg	127,00
60.100.200V8	200	181	183	80 kg	129,00
60.100.250V8	250	181	233	80 kg	133,00
60.100.300V8	300	181	283	80 kg	137,00

BREITE 900 X 600 MIT VOLLAUSZUG 100 % - 200 KG



Art.-Nr.	Blendenhöhe	Mantelhöhe	Nutzhöhe	Belastung	Preis in €
60.100.075VA	75	56	58	200 kg	122,00
60.100.100VA	100	81	83	200 kg	124,00
60.100.125VA	125	81	108	200 kg	126,00
60.100.150VA	150	131	133	200 kg	130,00
60.100.175VA	175	131	158	200 kg	135,00
60.100.200VA	200	181	183	200 kg	139,00
60.100.250VA	250	181	233	200 kg	146,00
60.100.300VA	300	181	283	200 kg	152,00

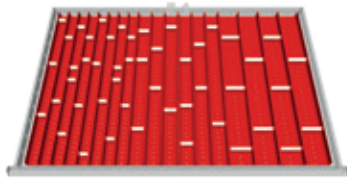

- 8 x MP mit 4 Mulden
- 8 x MP mit 3 Mulden
- 8 x MP mit 2 Mulden
- 23 x Stw für 4 Mulden
- 14 x Stw für 3 Mulden
- 10 x Stw für 2 Mulden

Art.-Nr.	Blendenhöhe in mm	Preis in €
150	50/75	99,45



- 16 x KTK 150 x 150 mm
- 10 x KTK 75 x 150 mm
- 12 x KTK 75 x 75 mm

Art.-Nr.	Blendenhöhe in mm	Preis in €
159BLH50	50	68,80
159BLH75	75	73,70
159BLH100	100/125	81,00

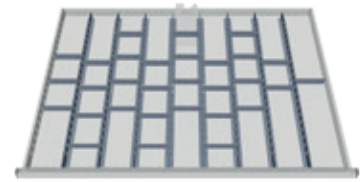

- 8 x MF 600 mm
- 30 x TW 100 mm

Art.-Nr.	Blendenhöhe in mm	Preis in €
151BLH50	50	100,20
151BLH75	75	108,30
151BLH100	100/125	113,80
151BLH150	150/175	130,30
151BLH200	200/300	170,00

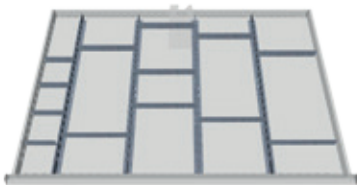

- 4 x MF 600 mm
- 4 x TW 100 mm
- 9 x TW 200 mm

Art.-Nr.	Blendenhöhe in mm	Preis in €
152BLH50	50	54,30
152BLH75	75	59,80
152BLH100	100/125	62,00
152BLH150	150/175	69,50
152BLH200	200/300	88,60

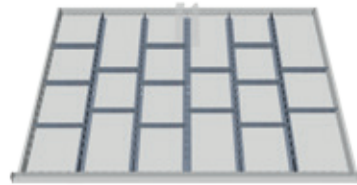

- 5 x MF 600 mm
- 15 x TW 150 mm

Art.-Nr.	Blendenhöhe in mm	Preis in €
153BLH50	50	60,00
153BLH75	75	66,80
153BLH100	100/125	69,30
153BLH150	150/175	78,30
153BLH200	200/300	107,00



- 2 x MF 600 mm
- 3 x TW 300 mm

Art.-Nr.	Blendenhöhe in mm	Preis in €
155BLH75	75	24,00
155BLH100	100/125	25,30
155BLH150	150/175	29,50
155BLH200	200/300	40,10



- 6 x MF 600 mm
- 8 x TW 75 mm
- 8 x TW 150 mm

Art.-Nr.	Blendenhöhe in mm	Preis in €
156BLH50	50	64,60
156BLH75	75	73,40
156BLH100	100/125	76,80
156BLH150	150/175	87,40
156BLH200	200/300	118,60



- 8 x MF 600 mm
- 21 x TW 100 mm

Art.-Nr.	Blendenhöhe in mm	Preis in €
161BLH50	50	86,70
161BLH75	75	95,30
161BLH100	100/125	100,30
161BLH150	150/175	115,50
161BLH200	200/300	153,80



- 2 x MF 600 mm
- 8 x TW 300 mm

Art.-Nr.	Blendenhöhe in mm	Preis in €
166BLH75	75	37,00
166BLH100	100/125	38,80
166BLH150	150/175	45,00
166BLH200	200/300	58,60

MF = Mittelfachschiene, TW = Trennwand, KTK = Kleinteilekasten, MP = Muldenplatte, Stw = Steckwand

Schubladen

Schubladenrahmen für Schubladen R 36-24

R 36-24

3

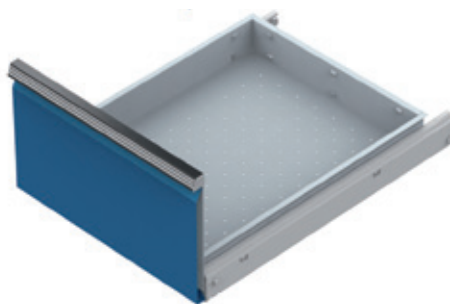

SCHUBLADEN CNC

Breite 900 x 600 mit Vollauszug 100 % - 200 kg



Art.-Nr.	Blendenhöhe	Mantelhöhe	Nutzhöhe	Belastung	Preis in €
60.100.300VA CNC	300	81	283	200 kg	151,00
60.100.400VA CNC	400	81	383	200 kg	168,00

STATISCHE VARIANTE | BREITE 900 – SCHUBLADENRAHMEN

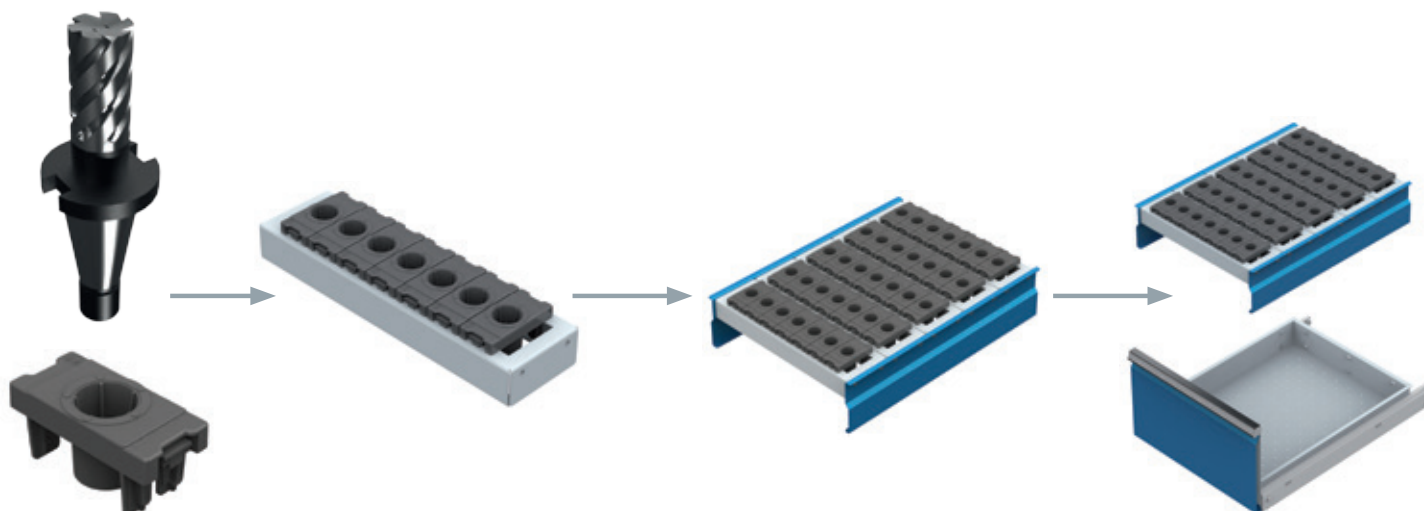

Hinweis:
CNC-Zubehör
ab Seite 36-37

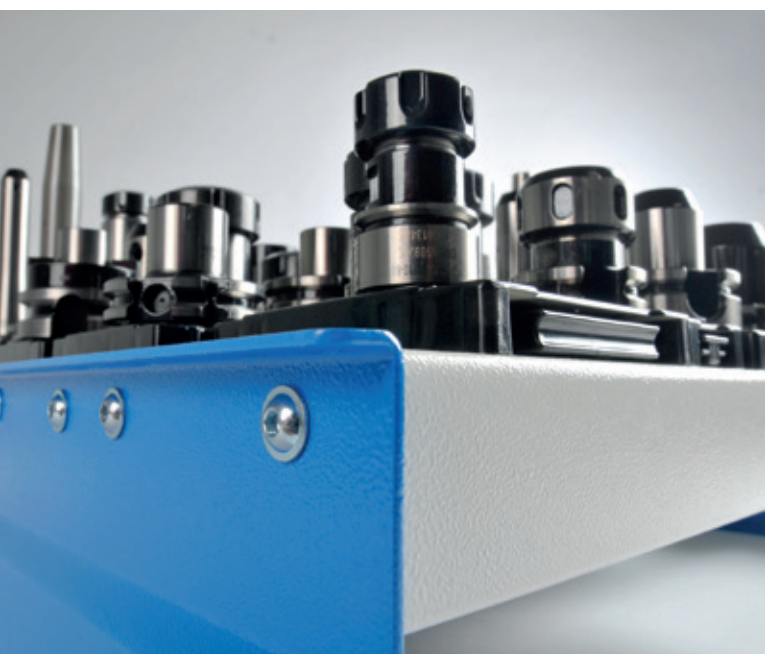

CNC-Schubladenrahmen SR 900 für Schrank R 36-24

Art.-Nr.	Maße in mm (BxTxH)	CNC	CNC	CNC	Preis in €
		E1	E2	E3	
02.8710.500	900 x 600 x 130	80*	55*	40*	116,00

*Anzahl der möglichen Einsätze für die Größen E1, E2, E3

FLEXIBLE VARIANTE | BREITE 900 – EINZELTRÄGER

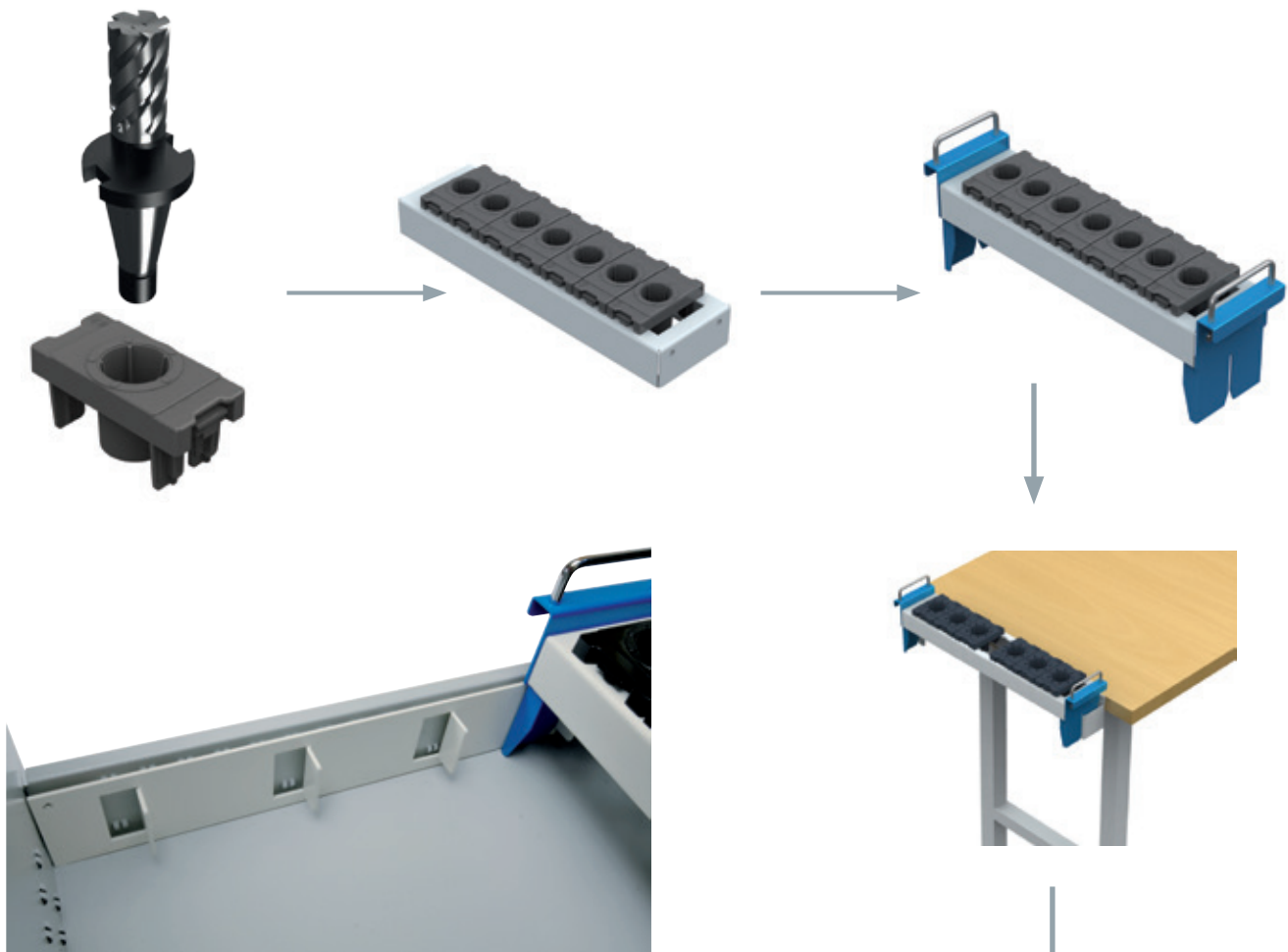

Einhängeschiene für CNC-Werkzeugaufnahmeträger (WAT)

- Für alle Schubladen Tiefe 600 mm

Art.-Nr.	Maße in mm (BxTxH)	Preis in €
02.33.87.60	600 x 25 x 75	14,70



**CNC-Werkzeugaufnahmeträger (WAT), 900,
für Schrank R 36-24**

Art.-Nr.	Maße in mm (BxTxH)	CNC	CNC	CNC	Preis in €
		E1	E2	E3	
02.8710.100	920 x 120 x 180	16*	11*	8*	77,00

*Anzahl der möglichen Einsätze für die Größen E1, E2, E3

5 Einzelträger passen in eine Schublade

4. VERTIKALAU SZUG



Benötigen Sie Vertikalauszüge? Diese sind einsetzbar im CNC-Bereich und unverzichtbar für die Ordnung in Ihrer Werkstatt. Wählen Sie hier die Größe Ihrer Vertikalauszüge. Diese zeichnen sich durch eine hochwertige pulverbeschichtete Stahlblechkonstruktion mit einer Tragkraft von 300 kg je Vollauszug aus. Sehen Sie auch die beidseitig nutzbaren Lochplatten auf Teleskopauszügen mit Kugellagerführungen und das ergänzende Hakensortiment. Weitere Extras finden Sie auf den nachfolgenden Seiten.



Bitte beachten Sie!
Die Nutzbreite 900 oder 600 entspricht der Gesamtanzahl der Blendenbreite.

BEISPIEL:

Nutzbreite 900 → 3 x 300 mm Blendenbreite = 900 mm Gesamtbreite der Blenden

Nutzhöhe 600 → 3 x 200 mm Blendenbreite = 600 mm Gesamtbreite der Blenden

Tragbodensatz mit Zylinderschloss und Vertikalauszüge

Modulares Regal System



TRAGBODENSATZ MIT ZYLINDERSCHLOSS FÜR VERTIKALAUZUG

- Generell mit Zylinderschloss und 2 Schlüsseln
- Optional lassen sich elektronische Schließungen einbauen
- Maximale Tragkraft pro Schubladenregal 900 kg



Art.-Nr.	Maße in mm (B x T x H)	Für Vertikalauszug	Nutzbreite in mm B	Preis in €
SRSTV070/200	651 x 731 x 2018	700/2000	600	176,00
SRSTV070/240	651 x 731 x 2418	700/2400	600	179,00
SRSTV070/280	651 x 731 x 2818	700/2800	600	184,00
SRSTV100/200	951 x 731 x 2018	1000/2000	900	189,00
SRSTV100/240	951 x 731 x 2418	1000/2400	900	199,00
SRSTV100/280	951 x 731 x 2818	1000/2808	900	209,00

VERTIKALAUZÜGE

- Softeinzug
- Vollauszug
- Tragkraft je Vertikalauzug 300 kg



Art.-Nr.	Blendenbreite in mm	Maße in mm (B x T x H)	Preis in €
SRVZ150/200	150	145 x 692 x 1905	573,00
SRVZ150/240	150	145 x 692 x 2305	596,00
SRVZ150/280	150	145 x 692 x 2705	615,00

SRVZ200/200	200	195 x 692 x 1905	583,00
SRVZ200/240	200	195 x 692 x 2305	604,00
SRVZ200/280	200	195 x 692 x 2705	628,00

SRVZ250/200	250	245 x 692 x 1905	594,00
SRVZ250/240	250	245 x 692 x 2305	612,00
SRVZ250/280	250	245 x 692 x 2705	619,00

SRVZ300/200	300	295 x 692 x 1905	603,00
SRVZ300/240	300	295 x 692 x 2305	622,00
SRVZ300/280	300	295 x 692 x 2705	628,00

SRVZ350/200	350	345 x 692 x 1905	612,00
SRVZ350/240	350	345 x 692 x 2305	629,00
SRVZ350/280	350	345 x 692 x 2705	636,00



5. ZUBEHÖR FÜR VERTIKALAU SZÜGE



HALBFACHBODEN FÜR VERTIKALAU SZUG

- Kann beidseitig eingehängt werden, sodass eine durchgehende Auflagefläche entsteht

Art.-Nr.	Maße in mm (B x T x H)	Nutzfläche in mm	Preis in €
SRHFBVZ150	67 x 592 x 91	588 x 61	38,00
SRHFBVZ200	117 x 592 x 91	588 x 111	48,50
SRHFBVZ250	167 x 592 x 91	588 x 161	55,50
SRHFBVZ300	217 x 592 x 91	588 x 211	61,00
SRHFBVZ350	267 x 592 x 91	588 x 261	68,00

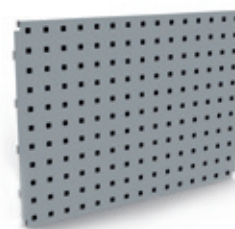

LOCHWAND FÜR VERTIKALAU SZUG

Art.-Nr.	Maße in mm (B x T x H)	Preis in €
SRVZLW416	12 x 590 x 416	44,00

- Maximale Anzahl der Lochwände, die auf eine Seite passen
- Auch doppelseitig einhängbar.

Höhe des Tragrahmens	Anzahl der Lochwände
2030	4 Stück
2430	5 Stück
2830	5 Stück

AB EINEM VERTIKALAU SZUG MIT BREITE 200 ist folgendes Lochwand- Zubehör möglich.



Nusshalter

Art.-Nr.	Maße in mm	Preis in €
03.83.380	390 x 70 9 Löcher	19,10



Dokumenthalter gerade

Art.-Nr.	Maße in mm	Preis in €
03.83.399	220 x 310	15,00



Magnete

Art.-Nr.	Maße in mm	Preis in €
03.900.07	25 x 25	17,10



Schraubenschlüsselhalter senkrecht

Art.-Nr.	Maße in mm	Preis in €
03.83.372	220 x 145 x 75	15,30



Schraubendreherhalter

Art.-Nr.	Ausführung	Preis in €
03.83.374	Für 6 Teile	12,50
03.83.375	Für 12 Teile	15,60



Bohrerhalter

Art.-Nr.	Ausführung	Preis in €
03.83.378	Für 14 Teile	12,00
03.83.379	Für 28 Teile	19,60



Werkzeugklemme einfach

Art.-Nr.	Maße in mm	Preis in €
03.83.305	Ø 25	4,10
03.83.306	Ø 28	4,30
03.83.307	Ø 32	4,50



Werkzeugklemme doppelt

Art.-Nr.	Maße in mm	Preis in €
03.83.341	Ø 6	4,80
03.83.342	Ø 10	5,10
03.83.343	Ø 13	5,50
03.83.344	Ø 16	5,80
03.83.345	Ø 19	5,90



Werkzeughalter einfach, schräg

Art.-Nr.	Maße in mm	Preis in €
03.83.301	50	1,60



Werkzeughalter einfach, senkrecht

Art.-Nr.	Maße in mm	Preis in €
03.83.311	50	1,60



Werkzeughalter einfach, gerade

Art.-Nr.	Maße in mm	Preis in €
03.83.314	25	1,50
03.83.315	50	1,50



Werkzeugklemme einfach

Art.-Nr.	Maße in mm	Preis in €
03.83.331	Ø 6	2,30
03.83.332	Ø 10	2,40
03.83.333	Ø 13	2,40
03.83.334	Ø 16	2,90
03.83.335	Ø 19	2,90



Grundplatte für individuelle Lösungen

Art.-Nr.	Ausführung	Preis in €
03.83.391	klein	1,40
03.83.392	groß	1,60



Magnethalter

Art.-Nr.	Maße in mm	Preis in €
03.83.318	Ø 40	13,50



Werkzeughalter doppelt, schräg

Art.-Nr.	Maße in mm	Preis in €
03.83.321	35	2,90
03.83.322	50	3,10



Zangenhalter

Art.-Nr.	Maße in mm	Preis in €
03.83.351	35 x 35	3,90
03.83.352	55 x 35	3,90
03.83.353	75 x 35	4,00



Rundhalter

Art.-Nr.	Maße in mm	Preis in €
03.83.355	25 x 65	4,80



Maschinenhalter

Art.-Nr.	Maße in mm	Preis in €
03.83.357	Ø 40	6,70



Zubehör für Vertikalauszüge

CNC-Zubehör für Vertikalauszüge

5

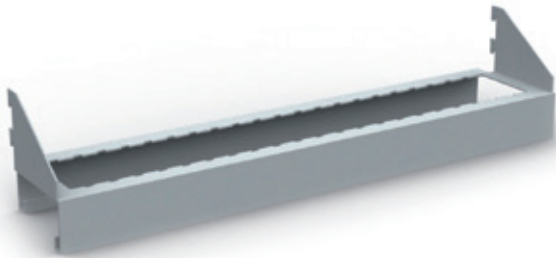

HALBFACHBODEN CNC | STATISCHE VARIANTE
FÜR VERTIKALAUZUG AB 250 MM BREITE

Art.-Nr.	Maße in mm (B x T x H)	Nutzfläche in mm	CNC			Preis in €
			E1	E2	E3	
SRVAHFBCN250	117 x 592 x 124	588 x 61	*10	*7	*5	118,00

*Anzahl der möglichen Einsätze, für die Größen E1, E2, E3



CNC AUFHÄNGUNG | FLEXIBLE VARIANTE
FÜR VERTIKALAUZUG AB 300 MM BREITE

- Hängen Sie hier Ihren Werkzeugaufnahme­träger **02.8707.100** ein, s. Seite 23

Art.-Nr.	Maße in mm (B x T x H)	Preis in €
SRVACNWAT300	70 x 49 x 150	31,00

Hinweis:
CNC-Zubehör
ab Seite 36-37

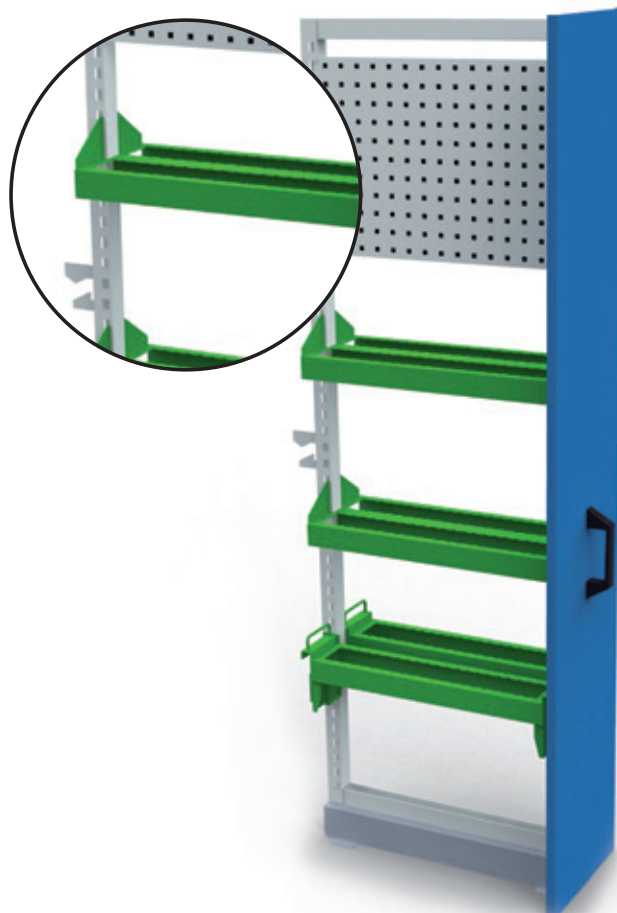



NEOPRENPROFIL

- Auflageschutz für Werkzeuge, Rohre usw.
- Wird in die Traverse SRTRGE eingelegt

Art.-Nr.	Maße in mm (B x T x H)	Preis in €
SRNP	46 x 16 x 564	19,50

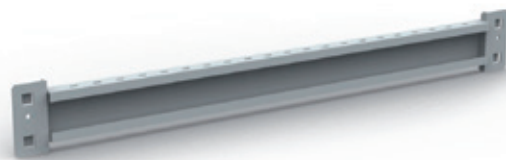

TRAVERSE GESCHLITZT

- Dient als Halterung für lange Werkzeuge, Rohre usw.

Art.-Nr.	Maße in mm (B x T x H)	Preis in €
SRTRGE	72 x 20 x 630	10,50

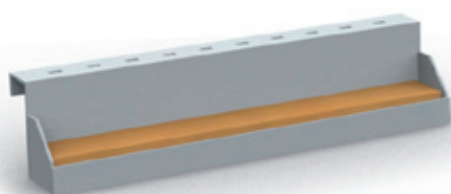

ABSTELLBODEN

- Unterer Anschlag für Werkzeuge, Rohre usw.
- Für die Ausnutzung der gesamten Tiefe benötigt man 2 Abstellböden.
- Wird in die Traverse SRTRGE eingehängt

Art.-Nr.	Maße in mm (B x T x H)	Preis in €
SRAB150	61 x 273 x 60	32,00
SRAB200	111 x 273 x 60	37,00
SRAB250	161 x 273 x 60	39,00
SRAB300	211 x 273 x 60	43,00

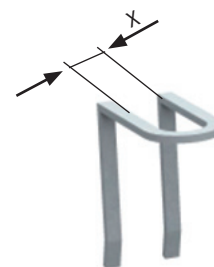

HALTEBÜGEL

- Kippschutz der Werkzeuge, Rohre usw.

Art.-Nr.	Maße in mm (B x T x H)	Innenmaß x	Preis in €
SRHB025	49 x 33 x 71	17	4,50
SRHB050	49 x 58 x 71	42	5,00
SRHB075	49 x 83 x 71	67	6,00
SRHB100	49 x 108 x 71	92	7,00

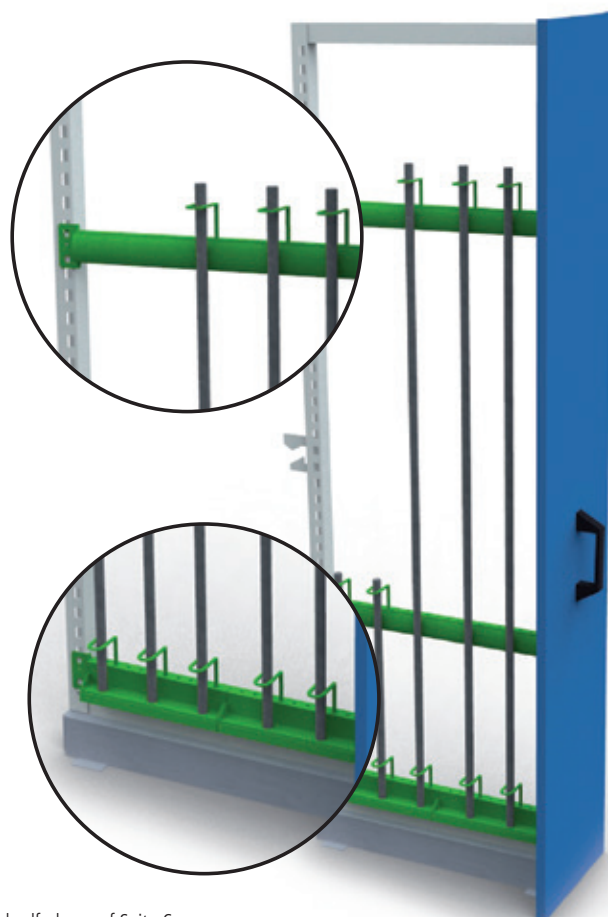

6. FLÜGELTÜREN



Um vor Diebstahl zu schützen ermöglichen unsere vorgesetzten Flügeltüren optimalen Schutz bei der Zugriffskontrolle. Diese Stahlblechkonstruktion ist sehr robust, optimal verschweißt. Das MRS verfügt über eine widerstandsfähige Pulverbeschichtung. Neben der gewöhnlichen Schließanlage haben Sie die Option ein Pincode-Schloss einzubauen. Die Flügeltüren sowie der Pincode sind generell auch als Nachrüstung möglich.



FLÜGELTÜREN-EINBAUSATZ

- Mit Drehgriff - Zylinderschloss
- Zur Diebstahlsicherheit benötigt man zusätzlich eine Rückwand und zwei Zwischenwände oder Abschlusswände

Art.-Nr.	Maße in mm (B x T x H)	Preis in €
SRFLE070/200	695 x 21 x 1992	198,00
SRFLE070/240	695 x 21 x 2392	224,00
SRFLE070/280	695 x 21 x 2792	248,00
SRFLE100/200	995 x 21 x 1992	224,00
SRFLE100/240	995 x 21 x 2392	268,00
SRFLE100/280	995 x 21 x 2792	296,00

Fachböden für die Flügeltürenschränke finden Sie auf Seite 15

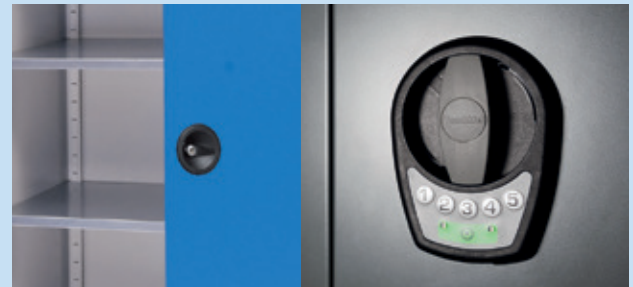

PINCODE - FLÜGELTÜRENSCHRANK

Art.-Nr.	Preis in €
ML32FLT	75,00

Vorteile

- bis zu
 - 100 verschiedene Benutzer pro System
 - Verbesserte Lagerkontrolle
 - Schlüsselverwaltung ein Kinderspiel
 - 5 Jahre Betrieb ohne Netzstrom
 - 3-fach abgesicherte Notöffnung
 - Motiviertere Mitarbeiter

Montage kinderleicht

Einbau ohne Werkzeuge in Schränke mit Eurolochung. Batteriefachhalterung ist integriert. Entriegelung mittels Drehgriff. **PreLock!** Hält Türe zu, aber nicht verschlossen. Code muss zum Öffnen nicht neu eingegeben werden.

Mehr Informationen finden Sie im Prospekt „E-Schloss-System“



Zubehör

Werkzeugeinsätze

Die Werkzeugeinsätze werden aus ölbeständigem sowie bruch- und schlagfestem ABS-Kunststoff hergestellt und zeichnen sich durch passgenaue Innenverstreben aus. Der Werkzeugaufnahmekegel wird somit optimal zentriert.

- Der Einsatz wird mit einem Schnappverschluss (Clip) in unser Rastersystem eingeklinkt und ist jederzeit ohne Werkzeug im Abstand von 25 mm versetzbar
- Noppen an der Oberseite der Einsätze verhindern die Entstehung eines Vakuums und somit ein Festsaugen des Werkzeugs
- Alle Werkzeuggrößen sind kombinierbar

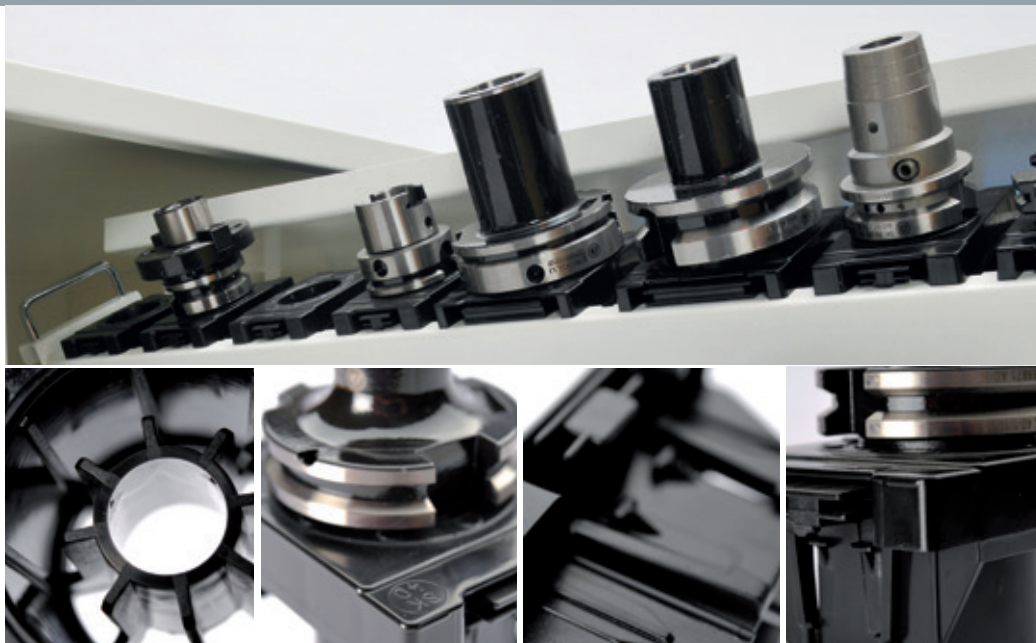

CNC
E1

Art.-Nr.	Typ	Preis in €
56.01.30	ISO / SK 30	5,10
56.02.30	Cyl / VDI 30	5,10
56.03.30	MK 3	5,10
56.03.40	MK 4	5,10

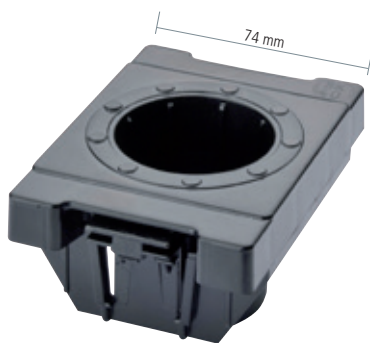

CNC
E2

Art.-Nr.	Typ	Preis in €
56.01.40	ISO SK 40	5,60
56.02.40	Cyl/VDI 40	5,60
57.01.50	HSK A 50 / B 63	7,70
57.01.63	HSK A 63 / B 80	8,30
56.03.50	MK 5	5,60



CNC
E3

Art.-Nr.	Typ	Preis in €
56.01.50	ISO / SK 50	6,20
56.02.50	Cyl/VDI 50	6,20
57.01.80	HSK A 80 / B 100	8,90
57.01.100	HSK A 100 / B 125	9,40



CNC
E3

Art.-Nr.	Typ	Preis in €
57.01.40	HSK A 40 / B 50	10,10



CNC
E3

Art.-Nr.	Typ	Preis in €
57.01.32	HSK A 32 / B 40	12,20

Innenverstreben
schonen und zentrieren
die Aufnahmen, ein
Festsaugen ist nicht
möglich

Noppen oben verhindern
ein Festkleben des
Werkzeuges

Clip für einfaches
Einrasten – kein
Festschrauben

bruch- und schlagfest
sowie ölbeständig durch
ABS-Material

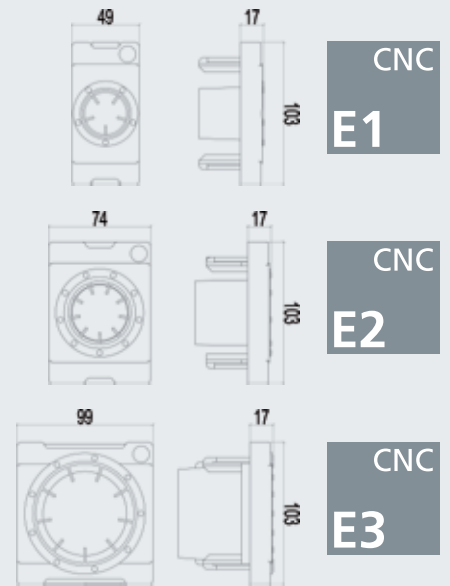

CNC
E3

Art.-Nr.	Typ	Preis in €
57.01.00	Universal	8,90



CNC
E3

Art.-Nr.	Typ	Preis in €
57.01.03	Capto C 3	12,20

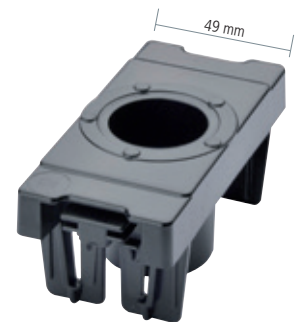

CNC
E1

Art.-Nr.	Typ	Preis in €
57.01.04	Capto C 4	5,10



CNC
E2

Art.-Nr.	Typ	Preis in €
57.01.05	Capto C 5	6,10

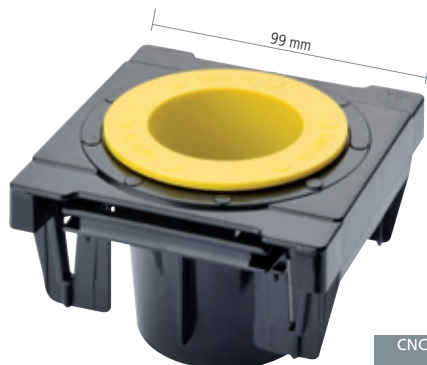

CNC
E3

Art.-Nr.	Typ	Preis in €
57.01.06	Capto C 6	6,90

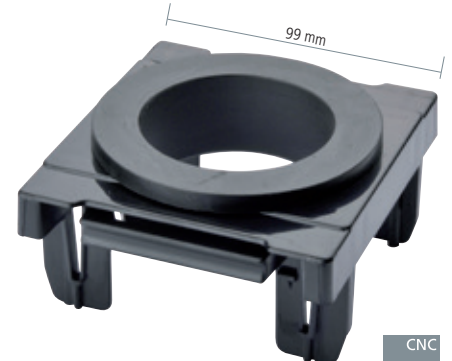

CNC
E3

Art.-Nr.	Typ	Preis in €
57.01.08	Capto C 8	8,90

Fertige Module

Module 1 – 4



MODUL 1 | 700

- 2 x Tragrahmen
- 1 x Diagonalkreuz
- 3 x Uni Fachboden glatt
- 2 x Fachboden geschlitzt
- 8 x Fachboden-Seitenblech
- 5 x Fachboden-Trennblech

Art.-Nr.	Maße in mm (B x T x H)	Preis in €
SRK01	749 x 733 x 2030	751,00



MODUL 2 | 700

- 2 x Tragrahmen
- 1 x Rückwand
- 2 x Zwischenwand
- 2 x Uni Fachboden glatt
- 1 x Tragbodensatz mit Zylinderschloss für Schubladen 700/1300
- 11 x Schubladen

Art.-Nr.	Maße in mm (B x T x H)	Preis in €
SRK02	749 x 733 x 2030	1989,00

MÖGLICHE KOMBINATIONEN DER MODULE

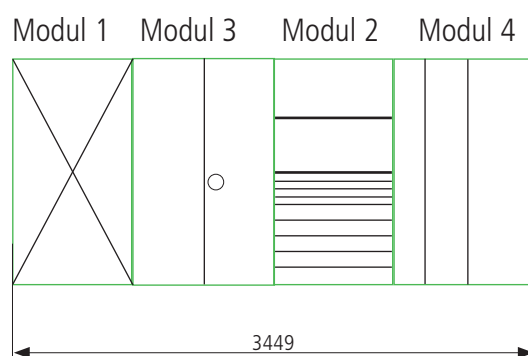
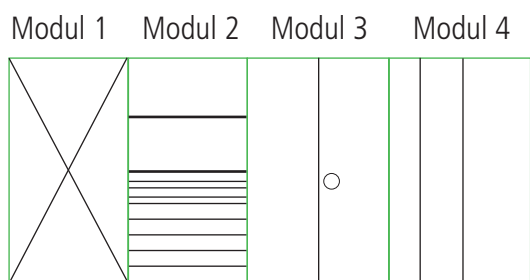

Bitte beachten Sie!
Zwischen den einzelnen Modulen wird nur **1** Tragrahmen benötigt

BEISPIEL FÜR GESAMTLÄNGE:

5 x Tragrahmen x 49 mm
 + 2 x 651 mm (Modul 700)
 + 2 x 951 mm (Modul 1000)
 = **3449 mm** Maß ohne Seitenabschlusswände

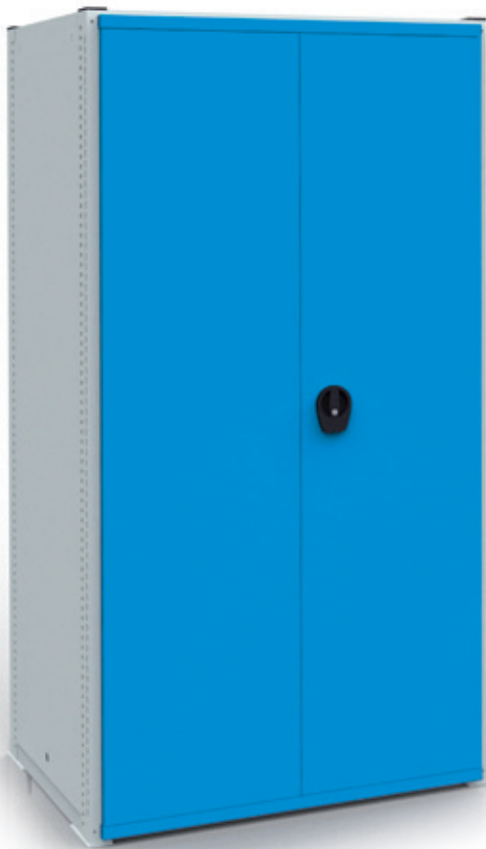

MODUL 3 | 1000

- 2 x Tragrahmen
- 1 x Rückwand
- 2 x Zwischenwand
- 1 x Flügeltüren- Einbausatz 1000/2000
- 2 x Uni-Fachboden 56 mm hoch als Deckel und Boden
- 4 x Fachboden 25 mm hoch als Zwischenboden

Art.-Nr.	Maße in mm (B x T x H)	Preis in €
SRK03	1049 x 733 x 2030	1173,00



MODUL 4 | 1000

- 2 x Tragrahmen
- 1 x Rückwand
- 2 x Zwischenwand
- 1 x Tragbodensatz mit Zylinderschloss für Vertikalschrank 1000
- 3 x Vertikalauzug
- ohne weitere Zwischenböden oder Lochwände

Art.-Nr.	Maße in mm (B x T x H)	Preis in €
SRK04	1049 x 733 x 2030	2563,00

MÖGLICHE KOMBINATIONEN DER MODULE

Modul 2 Modul 4 Modul 3 Modul 1

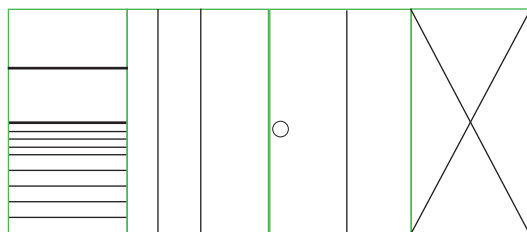

Modul 4 Modul 3 Modul 2 Modul 1

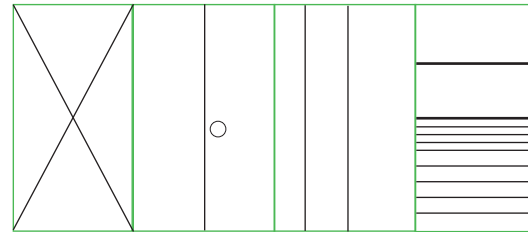

Weitere Kombinationen sind möglich

MRS

Modulares Regal System

Die Angebote gelten für Handel, Handwerk und Gewerbe. Preise zzgl. MwSt. Technische Änderung sowie Preisänderung aufgrund von Materialverteuerungen vorbehalten. Preise gültig bis 31.03.2017. Druckfehler und Irrtum vorbehalten. Die Allgemeinen Geschäftsbedingungen der Bedrunka+Hirth GmbH finden sie auf der Website unter www.bedrunka-hirth.de

bedrunka+hirth
BETRIEBSEINRICHTUNGEN

